

Bestnr.: 85 33 78 - 2-deurs
85 33 83 - 4-deurs

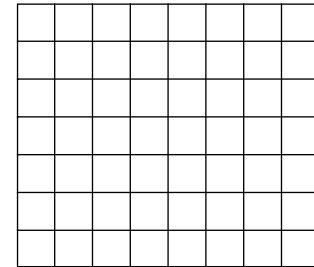

Universele centrale deurvergrendeling

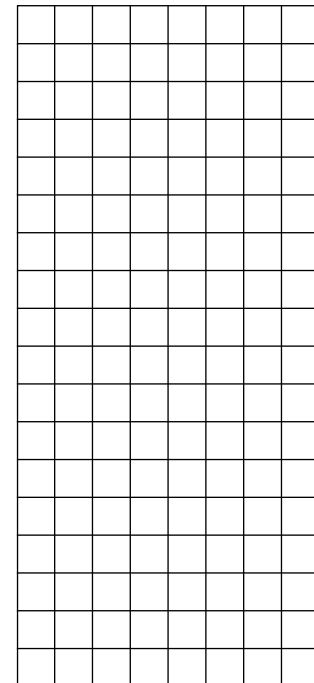

Impressum

Alle rechten, ook vertalingen, voorbehouden. Niets uit deze uitgave mag worden vervoelvoudigd, opgeslagen in een automatisch gegevensbestand, of openbaar gemaakt, in enige vorm of op enige wijze, hetzij elektronisch, mechanisch, door fotokopieën, of op enige andere manier, zonder voorafgaande schriftelijke toestemming van CONRAD ELECTRONIC NEDERLAND BV.
Nadruk, ook als uittreksel is niet toegestaan. Druk- en zetfouten voorbehouden. Deze gebruiksaanwijzing voldoet aan de technische eisen bij het in druk gaan. Wijzigingen in de techniek en uitvoering voorbehouden.

Omwille
van het
milieu
100%
recycling-
papier

© Copyright 1995 by CONRAD ELECTRONIC NEDERLAND BV
Windmolenweg 42, 7548 BM Boekelo
Internet: www.conrad.nl E-mail: helpdesk@conrad.nl

Belangrijk! Beslist lezen!

Deze inbouwhandleiding is een integraal onderdeel van dit product. Er staan belangrijke aanwijzingen in betreffende de ingebruikname en het gebruik. Lees deze handleiding zorgvuldig door! Bij schades, die ontstaan door het niet in acht nemen van deze handleiding, vervalt het recht op garantie! Wij zijn niet aansprakelijk voor schades die daarvan het gevolg zijn.

Bewaar deze inbouwhandleiding zorgvuldig!

Inhoudsopgave

	Pagina
Technische gegevens	4
Omvang Levering	4
Veiligheidsaanwijzingen	5
Inbouw van de servomotoren	6
Installatie kabelboom en bedrading	9
Aansluitschema	10
Aansluiting van de infrarood-ontvanger	10
Batterij in de handzender plaatsen	11
Storingstabel	12
Schema servomotor	13

Introductie

Geachte klant,

Hartelijk dank voor het kopen van dit product.

Lees deze gebruiksaanwijzing volledig en zorgvuldig door, voordat u de centrale vergrendeling gaat inbouwen.

U dient zich beslist te houden aan de aanwijzingen betreffende de veiligheid en het gebruik.

Bij vragen kunt u zich wenden tot onze Technische helpdesk:

Nederland: Tel. 053 - 428 54 80
ma. t/m do. 8:30 - 20:00 uur
vr. 8:30 - 18:00 uur
e-mail: helpdesk@conrad.nl

Technische gegevens

Werkspanning: 12 Volt
Stroomverbruik: 15 ampère
Ruststroom: 0,005 ampère

Alleen met IR-afstandsbediening

Ruststroom: 0,012 ampère
Batterij / handzender: A 23 / 12 Volt

Omvang levering

2-deurs	4-deurs	Onderdelen centrale vergrendeling
1	1	Elektrisch schakelmoduul
2	2	Hoofdservomotoren (5-polig) voordeuren
	2	Servomotoren (2-polig) achterdeuren
1	1	Kabelboom (incl. zekering van de pluskabel)
2	4	Verbindingsspaken
2	4	Verbindingsblokken met elk 2 kruisschroeven (4x6mm)
8	16	Kruiskop-metaalschroeven (4x25mm)
4	8	Stalen moeren
2	1	Gatenplaatje met langwerpige gaten
1	1	Kruiskop-metaalschroeven

Met IR-afstandsbediening

2	2	Infrarood handzender
1	1	Infrarood ontvanger
1	1	Verbindingskabel
1	1	Klittenband
2	2	Plaatschroeven

Voor de montage van de centrale deurvergrendeling heeft u nodig:

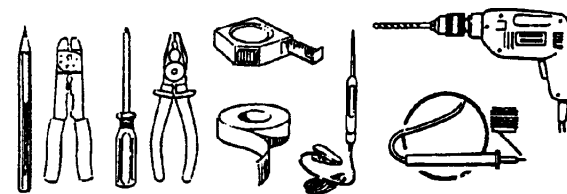

Kruiskop- en platte schroevendraaier / boormachine met 3 mm, 5 mm en kegelboor / Soldeerbout met elektronica soldeer / isolatietape / meetlat / krimptang / roestwerende verf / testlamp

Veiligheidsaanwijzingen

- Lees eerst de gehele inbouwhandleiding voordat u met de montage begint.
- Let op de voorschriften en veiligheidsaanwijzingen die voorgeschreven zijn door de autofabrikant.
- Vanwege gevaar voor kortsluiting moet u, als u aan het elektrische gedeelte van de auto werkt, eerst de minpool van de accu losmaken.
- Bij het losmaken van de minpool verliezen alle tijdelijke geheugens, zoals voor de boordcomputer, schakelklokken, radio's etc. hun opgeslagen data. Noteer daarom voor de montage, b.v. de radiocode. Afhankelijk van de uitrusting van de auto moeten eventueel navolgende gegevens opnieuw ingesteld worden: zitpositie, cruise control, tijdschakelklok of de extra verwarming.
- Voor het controleren van de spanning in elektrische leidingen mag alleen een diodetestlamp of een voltmeter gebruikt worden. Gewone testlampen verbruiken te veel stroom en hierdoor kan de auto-elektronica beschadigd of vernield worden.
- De bouwdelen moeten desbetreffend beschermd en vast gemonteerd worden. Alle verbindingen zijn te isoleren en tegen mechanische belasting af te schermen. Bij het leggen van de kabels moet erop gelet worden dat deze niet gekneusd of opengescheurd kunnen worden.
- Let tijdens het boren op de loop van de kabels en op voldoende ruimte voor de booruitgang.
- De 2-polige stekker aan het vergrendelingsrelais (negatief) dient voor de aansturing via een infrarood- of radiografische afstandsbediening.

- De aansluiting voor de benzinetank- en kofferbakvergrendeling moet parallel van de motorleidingen doorgevoerd worden.
- Batterijen/accu's zijn klein chemisch afval en horen niet bij het normale huisvuil. Deze moeten volgens de wettelijke voorschriften verwijderd worden

Bedrading correct uitgevoerd:

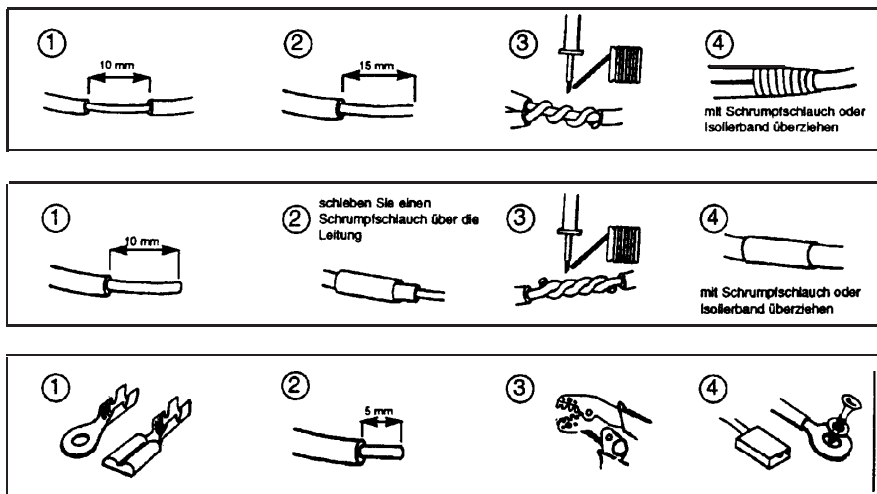

Inbouw van de servomotor

1. Begin de montage door eerst de handgrepen, raamslinger, bevestigingen, armsteunen en deurbekleding af te halen. Verwijder voorzichtig de pvc-beschermfolie onder de deurbekleding.

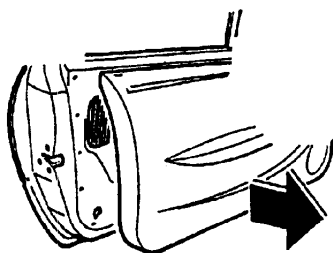

2. Zoek een geschikte plaats voor de servomotoren, die parallel ligt tot de verbindingsstaaf welke de vergrendelknop met het sluitmechanisme verbindt. Op deze positie (afb. 1) moet de servomotor probleemloos kunnen werken zonder dat hij wordt belemmerd door het raammechanisme en achter de deurbekleding ligt.

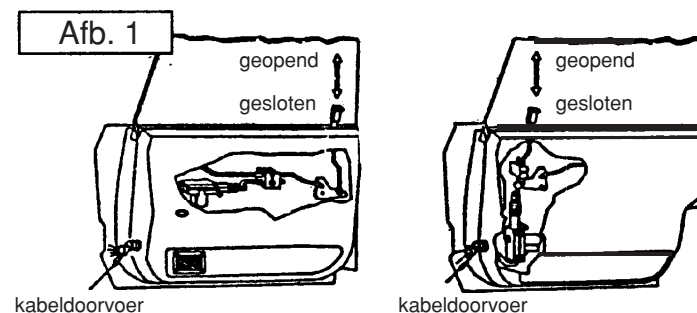

3. Verbindt de verbindingsspaak en de staaf door middel van de verbindingsspaak. Leidt hiervoor de spaak door het boorgat en de verbindingsstaaf in de opening van de verbindingsspaak. Maak nu de verbinding vast, draai hiervoor de 2 schroeven in de schroefgaten van de verbindingsspaak (zie afb. 2). Eventueel de staven iets buigen zodat de servomotor en verbindingsstaaf probleemloos parallel kunnen werken.

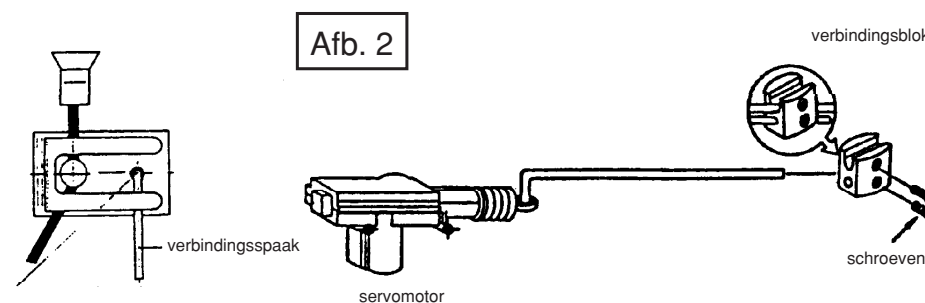

Montage van de verbindingsspaak zonder verbindingsspaak. Voor het instellen van het schakelpunt moeten lange gaten voor de motorbevestiging gebruikt worden.

4. Als de juiste positie gevonden is, moet u nu beslissen of u de servomotor direct aan de deurbinnenplaat wilt monteren (hiervoor kan de bevestigingsplaat op de servomotor verwijderd worden) of u monteert de servomotor met het bijgeleverde gatenplaatje (zie afb. 3). Indien u het gatenplaatje voor de montage gebruikt schroeft u deze aan de deurbinnenplaat vast. Boor 3 mm gaten voor de schroeven. Bescherm na het boren blanke plekken met een roestwerende verf of autolak.

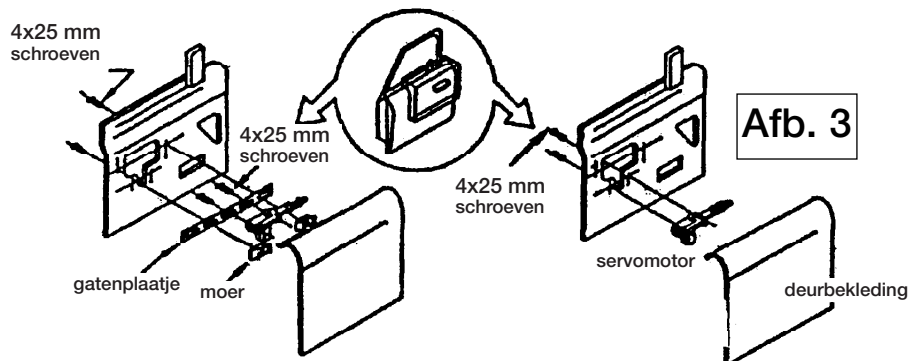

5. De servomotoren voor de voordeuren (5-polige uitvoering) zijn voorzien van microschakelaars die precies afgesteld moeten worden. Stel deze als volgt af:
Druk de deurknop naar beneden, dus afgesloten positie, druk de verbindingsstaaf naar beneden en trek hem weer ca. 5 mm omhoog, zet nu de schroef van de verbindingsblokken vast.

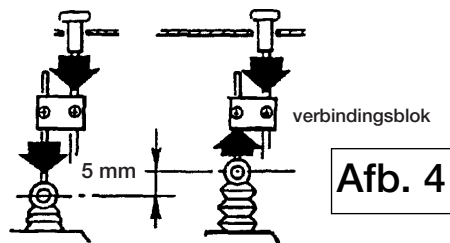

Installatie van de kabelboom en de bedrading

1. Verwijder de massakabel van de autoaccu.
2. Installeer de elektrische schakelmodule in de buurt van de zekeringskast, deze vindt u vaak onder het dashboard of motorkap.
3. Leg de kabelbundel met de 5 polen in de voordeuren en de 2-polige in de achterdeuren. Verbind de kabels volgens het schakelschema. Let bij het verbinden op de juiste kleuren. Normaalgesproken zijn in de buurt van de deurscharnieren openingen voor kabels aanwezig, afgedekt met doppen. Indien geen openingen aanwezig zijn moet u gaten boren. Bij het leggen van de kabels moet u er op letten, dat deze niet door scherpe kanten beschadigd kunnen worden en gebruik rubberen tule als bescherming.
4. Verbindt de zwarte kabel (massa) met de carrosserie. Neem hiervoor een plaatschroef, let op een correcte elektrische verbinding.

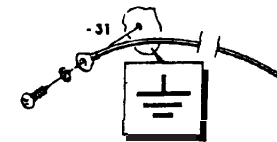

5. Verbind de rode kabel (+) direct met de accu of een andere constante stroombron, b.v. zekeringskast of sigarettenaansteker. Belangrijk is, dat er ook met uitgeschakelde ontsteking stroom aanwezig is.

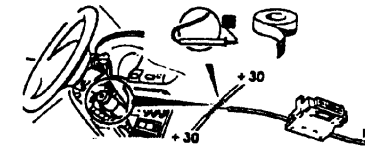

6. Verbind nu de witte 5-polige stekker van het kabelbundel met de schakelmodule.
7. Na het aansluiten van de accu test u de functie van de installatie door de vergrendelingsknop handmatig en met de sleutel te bedienen.
8. Probeer de werking van de centrale vergrendeling meerdere keren voordat u de deuren weer in elkaar bouwt.

Aansluitschema centrale deurvergrendeling

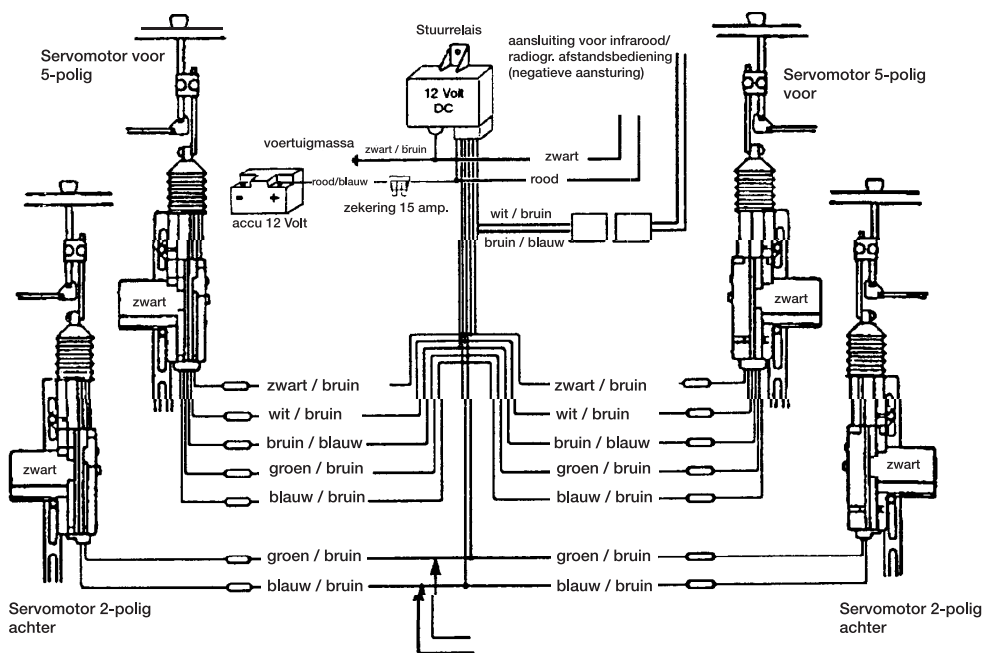

Opmerking: de eerst opgegeven kleur is steeds de basiskleur

Aansluiting van de infrarood-ontvanger

Bevestigen van het infrarode ontvangstgedeelte

De bevestigingsplaats dient goed zichtbaar (dashboard, middenconsole of hoedenplank) in de auto bevestigd te worden met behulp van schroeven of klittenband, zodat de infrarood-afstandsbediening gemakkelijk op gericht kan worden. Let er op, dat het ontvangstgedeelte niet in het hoofdbereik gemonteerd wordt.

Aansluiting van de kabelset:

Verbindt de 4-polige stekker met de ontvanger en de 2-polige stekker met het tegenstuk aan het stuurrelais van de centrale vergrendeling. De zwarte kabel wordt met massa verbonden en de rode met +12 Volt (zie aansluitschema).

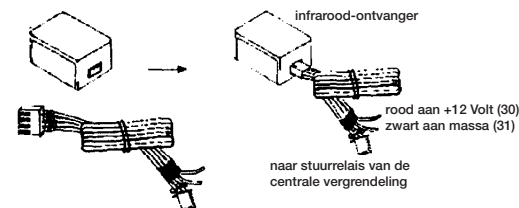

Functietest:

Richt de handzender op het ontvangstgedeelte en druk op de knop. De lichtdiode in de handzender licht op, het voertuig wordt afgesloten en de lichtdiode van de ontvanger knippert. Opnieuw op de knop drukken van de handzender en de deuren worden geopend.

Plaatsen van de batterijen in de handzender

De minimale reikwijdte van de handzender bedraagt ca. 2 m rondom de auto. Als de reikwijdte vermindert moeten de batterijen vervangen worden. Batterijen kunt u bij Conrad Electronic te Boekelo bestellen. Voor het vervangen van de batterij drukt u beide behuizinghelften aan de lange kanten m.b.v. een platte schroevendraaier voorzichtig uit elkaar. Verwijder de batterij uit de houder. Let bij het plaatsen van de nieuwe batterij op de juiste polariteit (zie afb.).

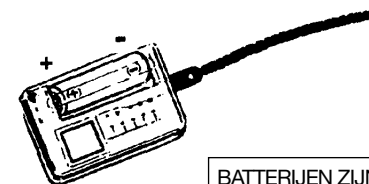

BATTERIJEN ZIJN CHEMISCH AFVAL EN MOETEN VOLGENS DE GELDENDE WETTELIJKE VOORSCHRIFTEN VERWIJDERD WORDEN.

Type batterij: 1x A 23/12 Volt

Verhelpen van problemen / storingstabel

Storing	Mogelijke oorzaak	Oplossing
Gehele installatie werkt niet	<p>Veiligheidsschakeling is geactiveerd.</p> <p>Plus of minus is niet verbonden met het schakelrelais.</p>	<p>Sluit de voorste twee vergrendelingsknoppen tegelijkertijd en maak ze weer open.</p> <p>Controleer de zekering in de kabelbundel.</p> <p>Controleer de stekker en verbinding op spanning (stroomvoerend).</p>
Motor in één deur functioneert niet	<p>De schroef in de verbindingblok in de bestuurder- of passagierdeur zit niet vast.</p> <p>Schakelstroom bereikt niet de motor.</p>	<p>Verbindingsstuk opnieuw afregelen en bevestigen (afb. 4).</p> <p>Controleer de stekker op spanning.</p>
Vergrendeling schakelt alleen "open" of alleen "gesloten", opent en sluit automatisch	De motoren zijn niet juist afgesteld.	Druk de vergrendelingsknop naar beneden, druk de stuurstang naar beneden en trek deze weer 5mm omhoog, draai nu de verbindingsschroef vast.
Motoren brommen na het schakelen en brengen geen prestatie	Spanningsval in de installatie	<p>Plus- en massaverbinding op juist contact controleren.</p> <p>Leidingen op kabelbreuk controleren.</p> <p>Bij een servomotor is de wikkeling beschadigd.</p> <p>Alle servomotoren afzonderlijk doortesten.</p>
Sommige deuren openen, andere sluiten	Aansluitstekker op de motoren verkeert geplaatst	Verander de kabelstekkers tot alle deuren synchroon werken.

Schema / servomotor / artnr. 461021

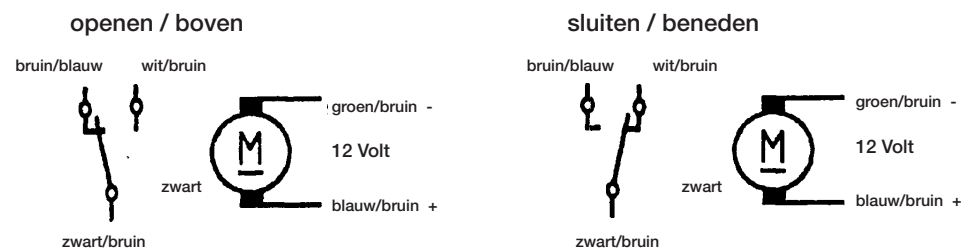

Aanvulling voor de inbouwhandleiding voor artnr. 62024135 en artnr. 62044136

U heeft een centrale deurvergrendeling met een radiografische afstandsbediening aangeschaft. De ontvangsteenheid van de radiografische afstandsbediening bevindt zich in het stuurrelais van de centrale vergrendeling. De reikwijdte van de radiografische handzender is ca. 10 m rondom het voertuig. Navolgende punten zijn hiervoor in de inbouwhandleiding gewijzigd:

Technische gegevens:

Bedrijfsspanning: 12 Volt DC
 (10V - 15V)
 Ruststroom: 4 mA
 Bedrijfstemperatuur: -25°C tot +85°C

Aanvulling omvang levering:

1x radiografische handzender
 1y codekaart

Het elektrische schakelmoduul werd door het stuurrelais M20/3 vervangen.

Vervangen van de batterijen

De minimale reikwijdte van de handzender is ca. 3 m rondom de auto. Als de reikwijdte vermindert moeten de batterijen vervangen worden. Batterijen kunt u bij Conrad Electronic te Boekelo bestellen.

Voor het vervangen van de batterij drukt u beide behuizinghelften aan de lange kanten m.b.v. een platte schroevendraaier voorzichtig uit elkaar. Verwijder de printplaat en schuif de zwarte ring met de batterij zijdelings naar buiten (afb. 3). Let bij het plaatsen van de nieuwe batterijen op de juiste polariteit (+ wijst naar boven, - naar onderen in richting printplaat). Monteer de onderdelen in omgekeerde volgorde in elkaar.

Type batterijen: 2x CR 1220 knoopcellen

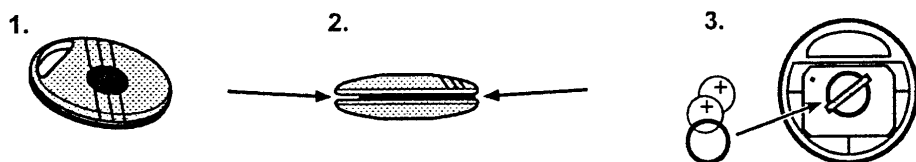

BATTERIJEN ZIJN CHEMISCH AFVAL EN MOETEN VOLGENS DE GELDENDE WETTELIJKE VOORSCHRIFTEN VERWIJDERD WORDEN.

Extra radiografische handzender

Voor het bijbestellen van extra radiografische handzenders heeft u de basiscode van uw radiografische afstandsbediening nodig. De benodigde code voor de bestelling bevindt zich op de rode "CODE CARD".

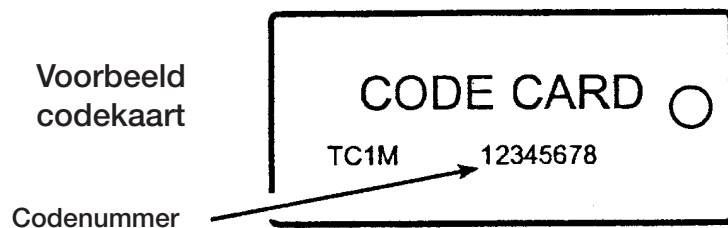

Aanvulling voor de inbouwhandleiding 6202/6204
Technische veranderingen onder voorbehoud
Stand 0672001