

84 507A

magic lock

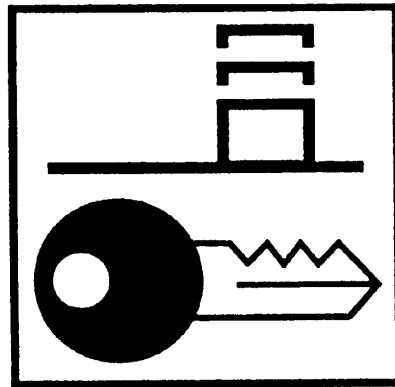

**Zentralverriegelung zum Nachrüsten
Universaleinbausatz 1-türig**

Montageanleitung

Artikel-Nr.: ML-11

Inhaltsverzeichnis

Titel	Seite
Hinweise zur Benutzung der Einbauanleitung	2
Sicherheits- und Einbauhinweise	2 - 3
Benötigtes Werkzeug	3
Lieferumfang	3
Verwendungszweck und Voraussetzungen	4
Mechanischer Einbau	4-5
Elektrischer Anschluß	6
Endkontrolle	7
Bohrschablone	7
Nützliches Zubehör	8

Hinweis zur Benutzung der Einbauanleitung



Warnung! Sicherheitshinweis: Nichtbeachtung kann zu Personen- oder Materialschäden führen.



Achtung! Sicherheitshinweis: Nichtbeachtung führt zu Materialschäden und beeinträchtigt die Funktion der MAGIC LOCK

◆ Die Raute kennzeichnet Einbauschritte, die Sie ausführen müssen.

Sicherheits- und Einbauhinweise



Warnung! Unzureichende Leitungsverbindungen können zur Folge haben, daß durch Kurzschluß:

- Kabelbrände entstehen
- der Airbag ausgelöst wird
- elektronische Steuerungseinrichtungen beschädigt werden
- elektrische Funktionen (Blinker, Bremslicht, Hupe, Zündung, Licht) ausfallen

Beachten Sie deshalb folgende Hinweise:

Bei Arbeiten an den Leitungen:

Die sicherste Verbindungsart ist, die Kabelenden miteinander zu verlöten und anschließend zu isolieren.

Bei wiederlösbaren Verbindungen nur isolierte Kabelschuhe, Stecker und Flachsteckhülsen verwenden. Keine Quetschverbinder (Leitungsverbinder) oder Lüsterklemmen verwenden.

Zum Verbinden der Kabel mit Kabelschuhen, Steckern oder Flachsteckhülsen eine Krimpzange verwenden.

Bei Kabelanschlüssen an 31 (Masse) das Kabel mit Kabelschuh und Zahnscheibe an

eine fahrzeugeigene Masseschraube schrauben oder mit Kabelschuh, Blechschraube und Zahnscheibe an das Karosserieblech schrauben.

Auf gute Masseübertragung achten!



Warnung! Wegen Kurzschlußgefahr vor Arbeiten an der Fahrzeugelektrik immer den Minuspol der Batterie abklemmen. Bei Fahrzeugen mit Zusatzbatterie ebenfalls den Minuspol abklemmen.



Achtung! Beim Abklemmen des Minuspols der Batterie verlieren alle flüchtigen Speicher der Komfort-Elektronik ihre gespeicherten Daten.

Folgende Daten müssen Sie je nach Fahrzeugausstattung neu eingeben:

Radiocode
Fahrzeuguhr
Zeitschaltuhr
Bordcomputer
Sitzposition

Hinweise zur Einstellung können Sie in der jeweiligen Bedienungsanleitung nachlesen.

Achtung! Zum Prüfen der Spannung in elektrischen Leitungen darf nur eine Diodenprüflampe oder ein Voltmeter benutzt werden. Prüflampen mit einem Leuchtkörper nehmen zu hohe Ströme auf und die Fahrzeugelektronik kann beschädigt werden.

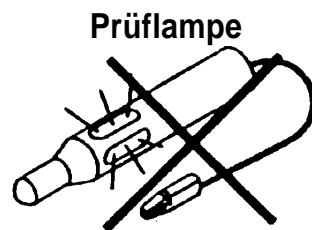

Prüflampe

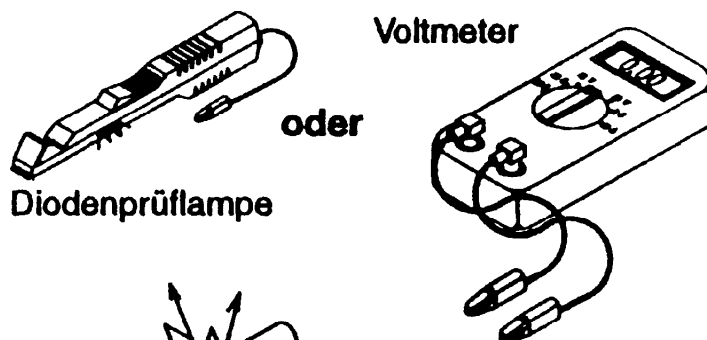

Voltmeter

oder

Diodenprüflampe

Achtung! Um Schaden beim Bohren zu vermeiden, auf ausreichenden Freiraum für den Bohreraustritt achten.

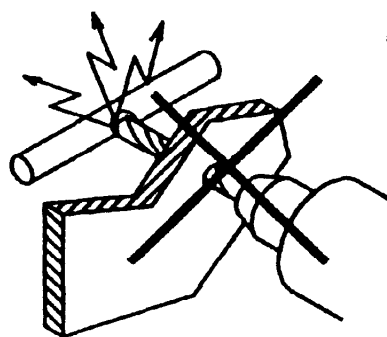

! Achtung! Beachten Sie beim Verlegen der elektrischen Anschlüsse, daß diese:

1. nicht stark geknickt und verdreht werden
2. nicht an Kanten scheuern
3. nicht ohne Schutz durch scharfkantige Durchführungen verlegt werden

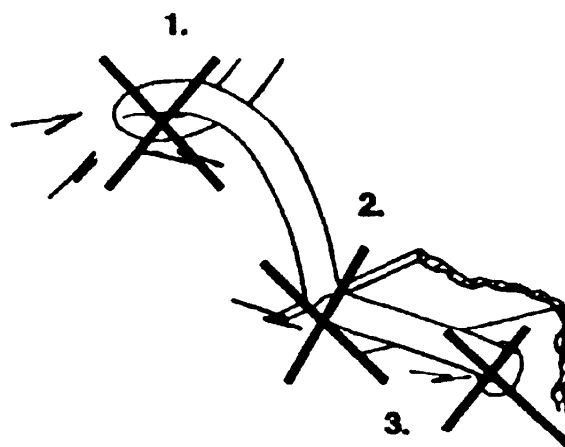

Benötigtes Werkzeug

Für Einbau und Montage werden benötigt:

- Körner
- Hammer
- Bohrersatz
- Bohrmaschine
- Satz Schraubendreher
- Satz Ring- oder Gabelschlüssel
- Abklebeband

Für den elektrischen Anschluß und Überprüfung wird benötigt:

- Diodenprüflampe oder Voltmeter
- Krimpzange
- evtl. Lötkolben
- evtl. Lötzinn
- evtl. Isolierband

Lieferumfang für ML-11

- 1 Stellmotor 2-polig
- 4 Blechschrauben 3,2 x 16
- 1 Klemmblock
- 1 Lochblechschiene
- 1 Verbindungsgestänge
- 1 Kabeldurchführungsgummi
- 2 Kabel
- 2 Rundstecker
- 2 Schutzhülsen für Rundstecker
- 6 Kabelbänder

Verwendungszweck und Voraussetzungen

ML-11 läßt sich einsetzen zum Verschließen einer Kofferraum- bzw. Heckklappe, einer Schiebetür (in Verbindung mit Kontaktplattensatz **ML-10**, siehe Seite 8) oder einer weiteren Fahrzeugtür, Voraussetzungen für den Einbau einer ML-11 sind:

12 V Betriebsspannung

Vorhandene Zentralverriegelung zum Ansteuern der ML-11

Zugang zum Verriegelungsmechanismus des Schlosses*

*Hinweis! Bei einigen Fahrzeugen wird der Verriegelungsmechanismus des Schlosses direkt über den Fahrzeugschlüssel **betätigt** und es ist somit keine Öse für die ML-11 vorhanden. Erkundigen Sie sich bei der Fachwerkstatt, ob sich ein Zentralverriegelungsschloß mit Öse für den Stellmotor einbauen läßt.

Mechanischer Einbau

Allgemeine Hinweise zur Einbauvorbereitung

Diese Zentralverriegelung wurde für den universellen Einsatz entwickelt und daher kann in der Einbauanleitung nicht auf fahrzeugspezifische Einbauprobleme wie **z.B.** die Demontage der Verkleidung oder andere Arbeitsschritte, eingegangen werden. In diesem Fall wenden Sie sich bitte an Ihre Fachwerkstatt.

◆ **Entfernen** Sie die Verkleidung der Tür bzw. Heckklappe.

◆ Evtl. vorhandene Schutzfolie vorsichtig abziehen. Die Schutzfolie verhindert, daß sich Kondenswasser an der Tür- bzw. Heckklappenverkleidung niederschlägt und diese **beschädigt**. Aus diesem Grund muß die **Schutzfolie nach** Beendigung des Einbaus **unbeschädigt** wieder eingeklebt werden.

◆ **Stellen** Sie fest, welche Möglichkeiten bestehen, um **die** ML-11 an den Verriegelungsmechanismus des Schlosses anzuschließen.

Möglichkeit 1: In der Tür bzw. Heckklappe ist schon ein **Verriegelungsgestänge** vorhanden. An diesem Verriegelungsgestänge wird der Stellmotor **mit Hilfe des Verbindungsgestänges und des Klemmblockes** angeschlossen.

Möglichkeit 2: Am Schloß befindet sich ein Verriegelungshebel mit einer freien Öse wodurch **das** Schloß ver- und **entriegelt** wird.

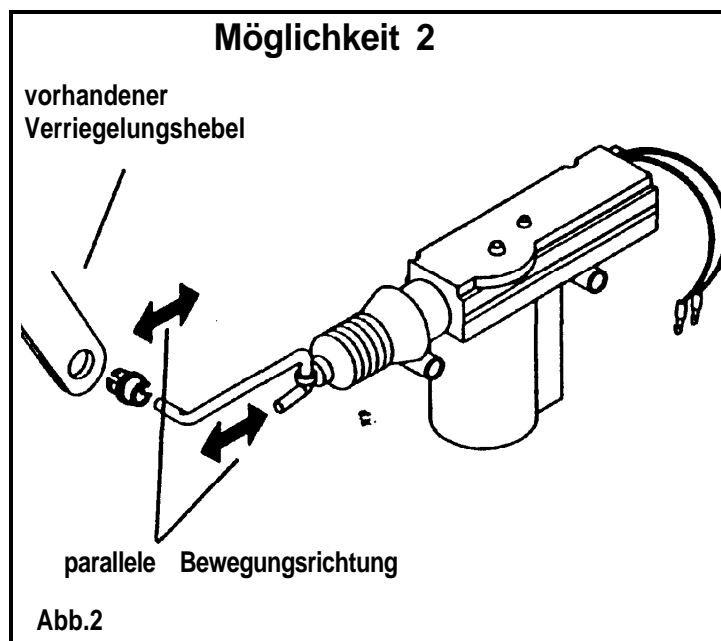
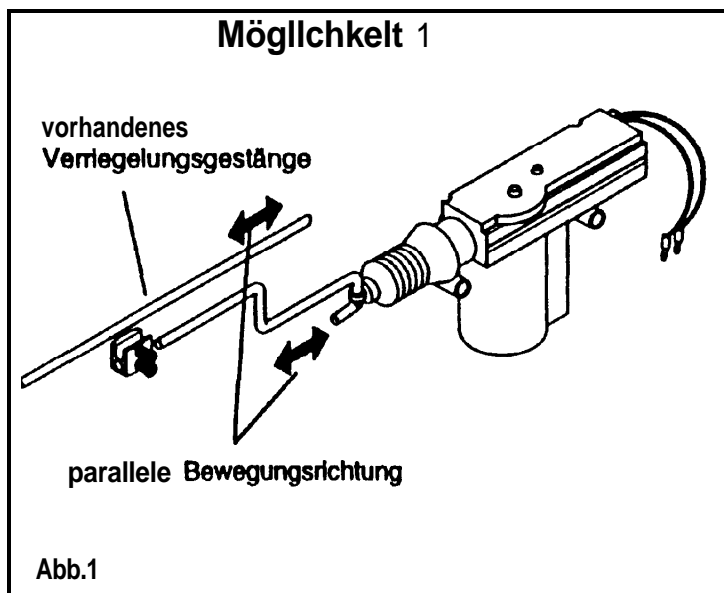

◆ **Legen** Sie jetzt die Einbauposition für den Stellmotor fest. Beachten Sie folgende Einbaukriterien:

Die Einbauteile dürfen nicht von anderen Fahrzeugteilen (Fensterscheibe, Fensterheber etc.) berührt werden.

Die **Bewegungsrichtungen** vom Stellmotor und Verriegelungsgestänge bzw. Verriegelungshebel müssen parallel verlaufen.

Liegt die gefundene Einbauposition in einem Türausschnitt, verwenden Sie zur Montage des Stellmotors die Lochblechschiene.

Hinweis:

Je nach Einbausituation das Verriegelungsgestänge und evtl. die Lochschiene anpassen.

Achten Sie darauf, daß sich sowohl der Stellmotor wie auch das Verriegelungsgestänge bzw. -hebel beim Anpassen des Verblindungsgestänges in Position „Entriegelt“ befinden!

Befestigung am Türblech

Verwenden Sie bei einer Einbauposition hinter dem Türblech die Bohrschablone und bohren Sie zwei **Löcher** von 0 5 mm.

◆ **Stellmotor** mit den Blechschrauben anschrauben.

Befestigung im Türausschnitt

◆ **Passen** Sie die Lochblechschiene an den Türausschnitt an.

◆ **Bohren** Sie zur Befestigung der Lochschiene 2 **Löcher** von 0 3 mm.

◆ **Lochschiene** und Stellmotor mit den Blechschrauben anschrauben.

Befestigung des Verbindungsgestänges

Möglichkeit 1

◆ **Haken** Sie das Verbindungsgestänge in den Stellmotor ein und verbinden Sie es mittels Klemmblock (siehe Abb. 1) mit dem **Verriegelungsgestänge**. Stellmotor und das Verriegelungsgestänge müssen dabei in Position „**Entriegelt**“ stehen.

Möglichkeit 2

◆ **Haken** Sie das Verbindungsgestänge in den Stellmotor und den Verriegelungshebel (siehe Abb. 2) ein.

Befestigung am Türblech



Abb. 3

Befestigung im Türausschnitt



Abb. 4

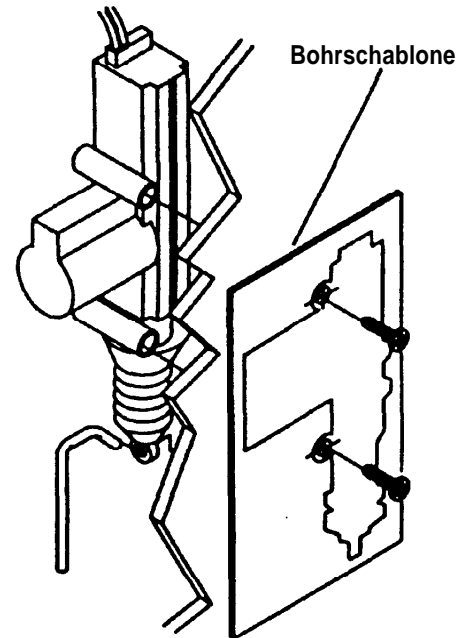

Abb. 5

Elektrischer Anschluß

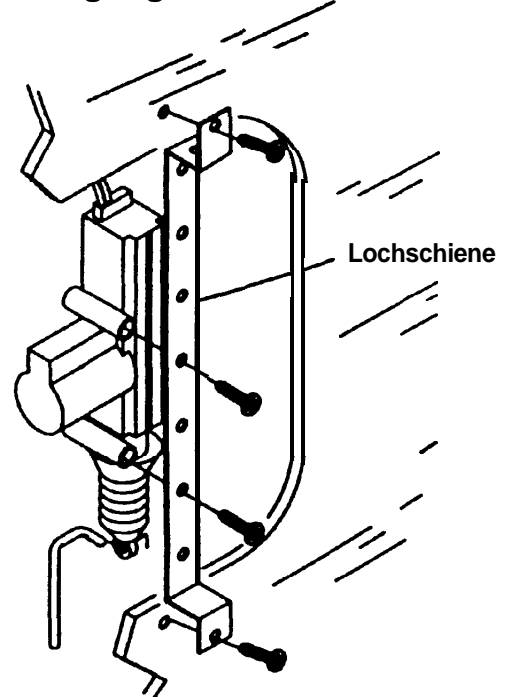
- ◆ Die beiden Rundhülsen auf das grüne und blaue Anschlußkabel krimpen und mit den Isolierhülsen versehen.
- ◆ Das grüne und blaue Anschlußkabel am Stellmotor anschließen.
- ◆ Verlegen Sie das grüne und blaue Anschlußkabel ins Fahrzeuginnere. Benutzen Sie hierzu, wenn möglich, das Originaldurchführungsgummi.

Hinweis: Ist kein Originaldurchführungsgummi vorhanden, kontrollieren Sie, ob Blindstopfen für eine Kabeldurchführung vorhanden sind. Versehen Sie die Blindstopfen mit einer 0 10 mm Bohrung und setzen Sie das Kabeldurchführungsgummi ein (mit Sekundenkleber verkleben). Sind weder Originaldurchführungsgummi noch Blindstopfen vorhanden müssen 0 10 mm Bohrungen zwischen der Tür/Heckklappe und den Holmen gebohrt werden. Die Bohrungen um ca. 50 mm versetzen.

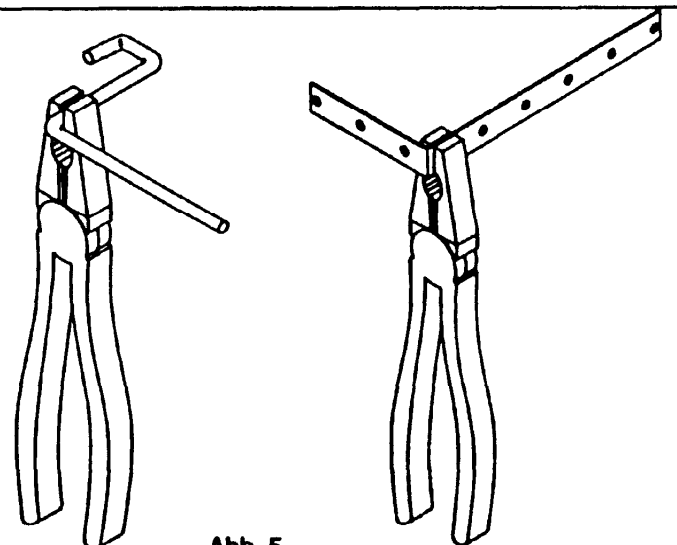
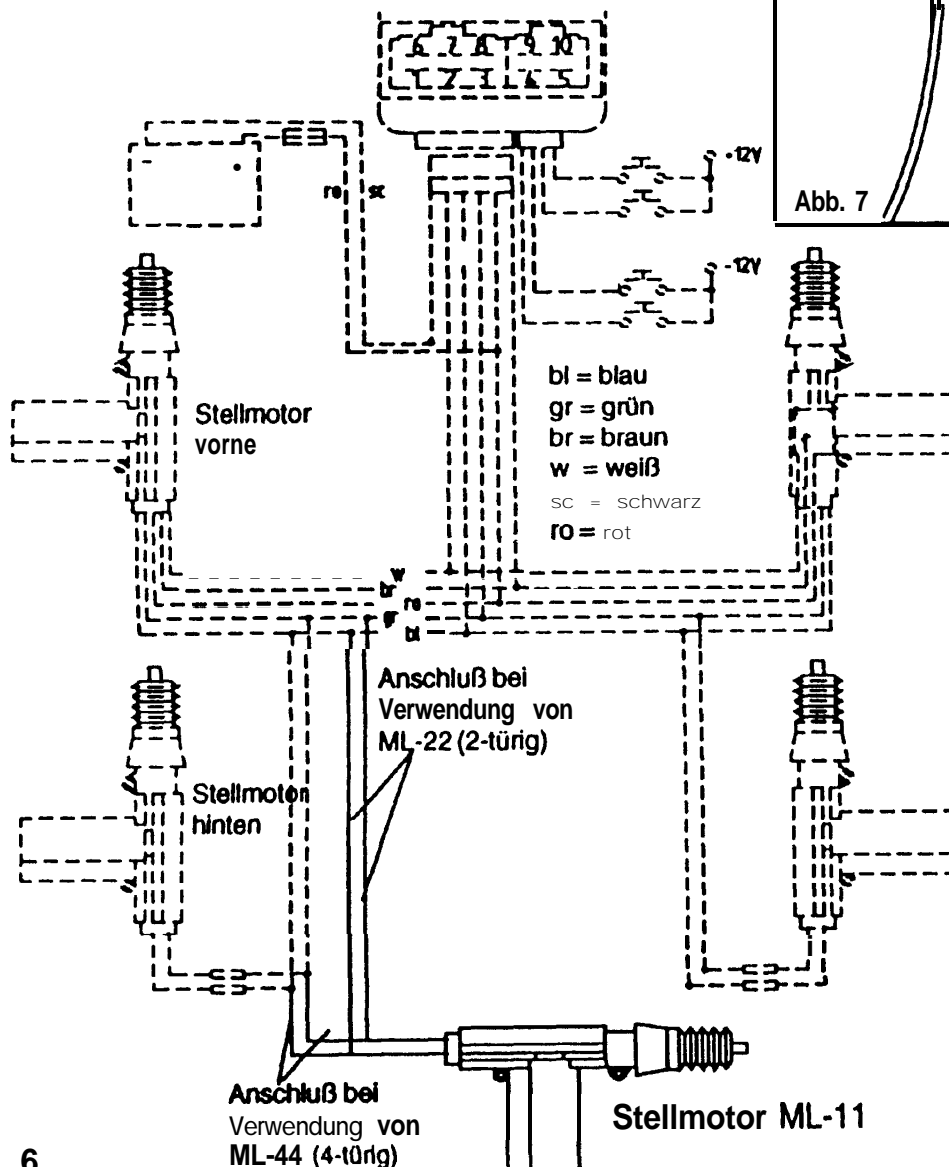
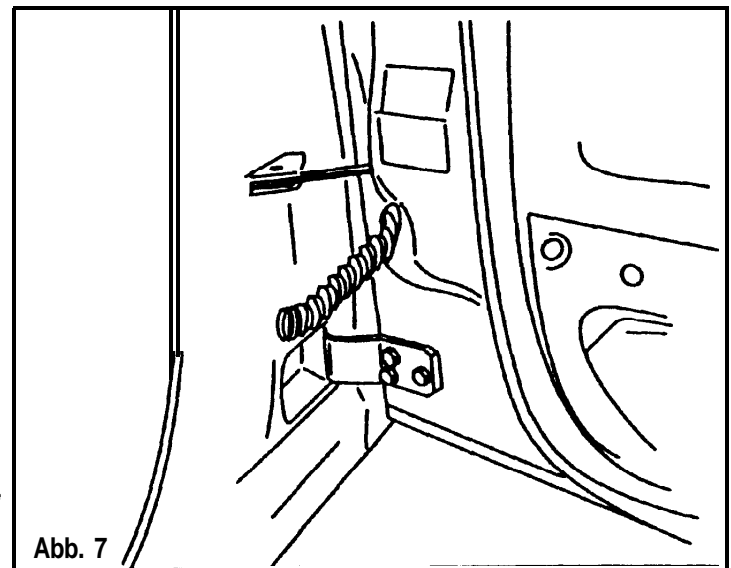
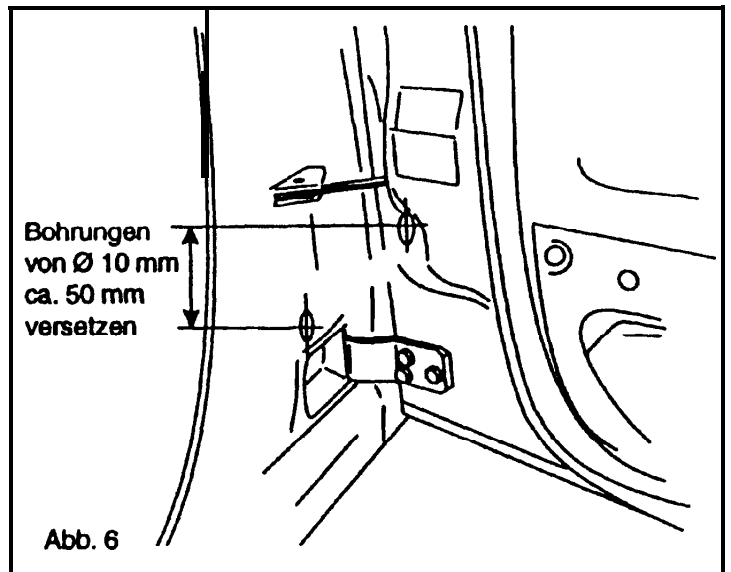

Achtung! Der abgebildete Schaltplan gilt nur für die WAECO-Zentralverriegelungen 'MC-22 (IR) und ML-44 (IR). Bei anderen Zentralverriegelungen müssen die Motorleitungen aus den entsprechenden Schaltplanen zuvor bestimmt werden.

◆Die Anschlußkabel mit den **Motorleitungen** der vorhandenen Zentralverriegelung durch Löten oder entsprechende **Krimpverbindungen** verbinden.

◆**Binden** Sie die Anschlußkabel mit Kabelbindern an geeigneter Stelle an so daß sie nicht mit anderen Teilen **in Berührung** kommen.

! **Achtung!** Um das Steuergerät nicht zu beschädigen, ist es wichtig, daß Sie die Anschlußkabel an den Motorleitungen anschließen und nicht an den Steuerleitungen.

Endkontrolle

◆**Klemmen** Sie die Batterie wieder an.

◆**Prüfen** Sie, ob sich der installierte **Stellmotor** von der Fahrer- **oder Beifahrertür aus mit dem Schlüssel betätigen läßt** und die Tür bzw. Heckklappe verschlossen wird.

◆**Folie** und Türverkleidung wieder anbringen, wenn alles einwandfrei arbeitet.

! **Achtung!** Durch unterschiedliche Montage des Stellmotors kann es vorkommen, daß der installierte Stellmotor gegenläufig zu der Zentralverriegelung arbeitet (der installierte Stellmotor schließt auf, wenn die Zentralverriegelung „Zu“ schließt). Wechseln Sie in diesem Fall die Anschlußklemmen am Stellmotor um.

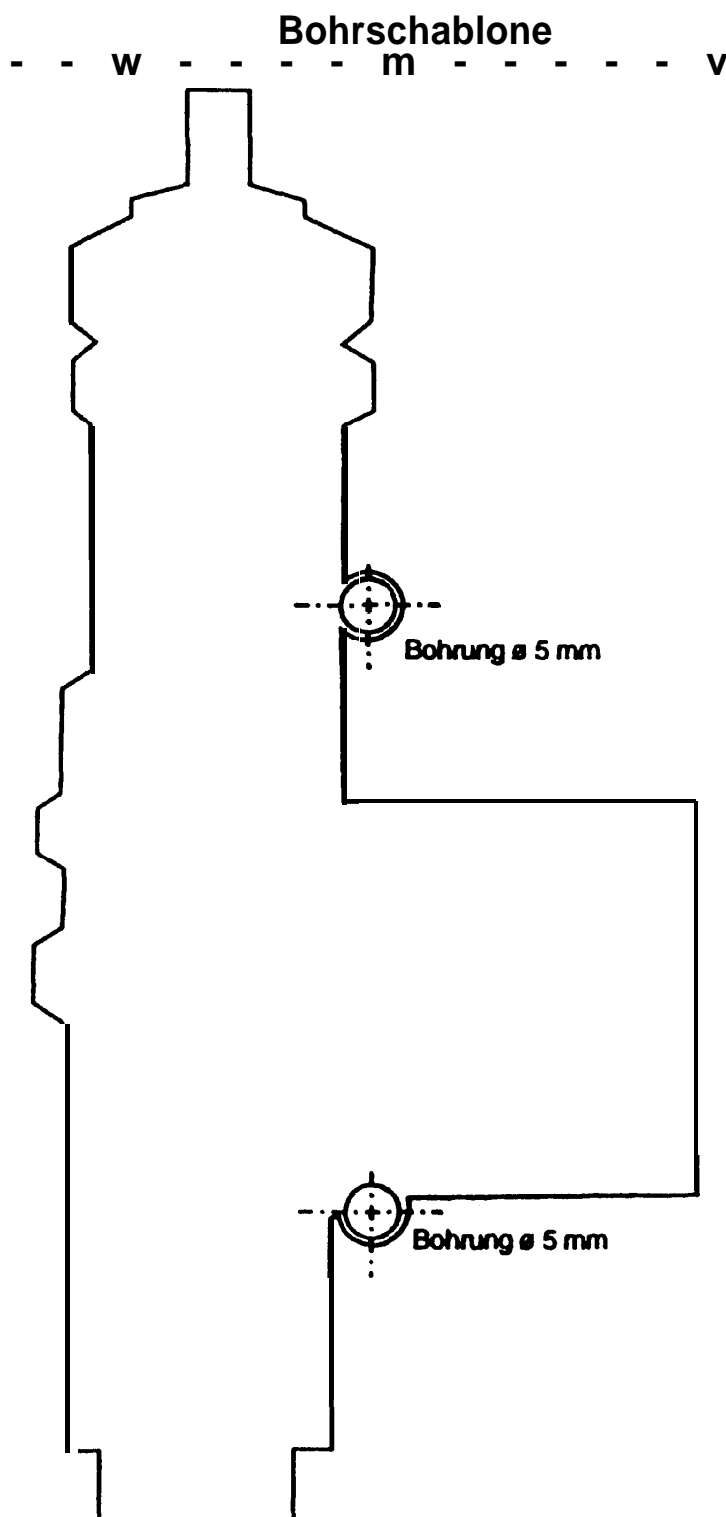

Nützliches Zubehör

Kontaktplattensatz ML-10

Um diesen Universaleinbausatz **ML-11** in eine Schiebetür einsetzen zu können, benötigen Sie den Kontaktplattensatz **ML-10**. Er sorgt dafür, daß der elektrische Anschluß des Stellmotors in der Schiebetür möglich wird.

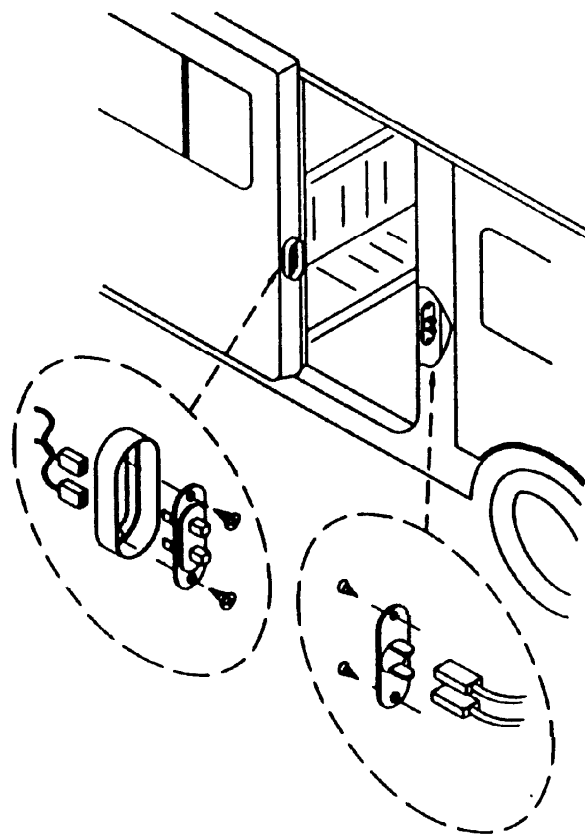

Funk-Fernbedienung ML-RF

Eine sinnvolle **Ergänzung** zu Ihrer Zentralverriegelung ist die Funk-Fernbedienung (Artikel Nr.: ML-RF). Sie ist eine bequeme und genau auf Ihre Zentralverriegelung abgestimmte **Ergänzung**. Mit einem kleinen Sender, der an Ihrem Schlüsselbund Platz findet, öffnen und schließen Sie die Türen Ihres Fahrzeuges. Der Empfänger wird unsichtbar unterhalb des Armaturenbrettes oder hinter der Mittelkonsole angebracht und mit dem **Steuerrelais** der Zentralverriegelung verbunden.

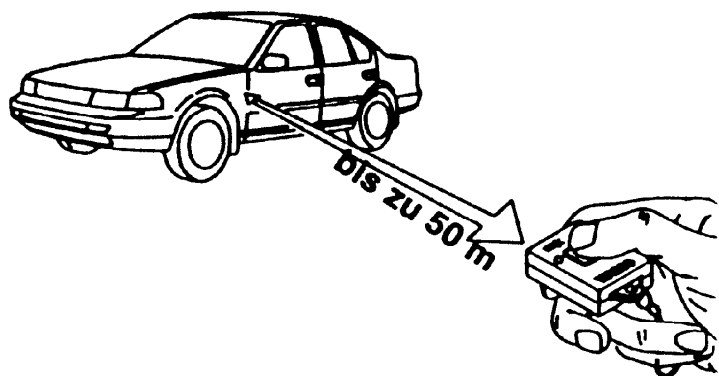

Wenn Sie zur **MAGIC LOCK** Zentralverriegelung noch Fragen haben, so wenden Sie sich bitte an:



WAECO-Wähning & Co. GmbH

D-48282 Emsdetten

Sinninger Str. 36

Tel. 0 25 72/ 879-0

Fax 0 25 72/8 48 81