

# OLYMPIA ®

Bedienungsanleitung

Manual instruction

Mode d'emploi

Istruzioni d'uso

Instrucciones de uso

Gebruiksaanwijzing

Návod k obsluze

PS 33T

## **PS 33T**

Bedienungsanleitung	3
Manual Instruction	11
Mode d'emploi	19
Istruzioni d'uso	29
Instrucciones de uso	39
Gebruiksaanwijzing	49
Návod k obsluze	57
Konformitätserklärung / Declaration of Conformity	65

**OLYMPIA**  <sup>®</sup>

**PS 33T**

**Automatischer Aktenvernichter**

## **BEDIENUNGSANLEITUNG**

**[DEUTSCH]**

**06.2009**

## Wichtige Sicherheitsvorschriften

Um alle Funktionen Ihres Aktenvernichters nutzen zu können, lesen Sie diese Anleitung vor Gebrauch des Geräts bitte sorgfältig durch.

Das Gerät darf nur von Erwachsenen bedient werden. Halten Sie das Gerät von Kindern und Haustieren fern!

Das Gerät darf jeweils nur von einer Person bedient werden.

Führen Sie während des Betriebs am Gerät keine anderen Tätigkeiten durch (z. B. Reinigen des Geräts).

Lassen Sie Reparaturen von qualifiziertem Fachpersonal durchführen. Öffnen Sie das Gerät nicht selber. Führen Sie selber keine Reparaturen durch.

Schützen Sie das Gerät vor direkter Sonneneinstrahlung, extremer Hitze und Kälte sowie vor Feuchtigkeit und Staub / Schmutz!

Legen Sie keine Gegenstände auf dem Gerät ab.

### Wichtiger Sicherheitshinweis:

Die Steckdose muss in der Nähe des Geräts angebracht und leicht zugänglich sein. Sie können somit im Notfall das Gerät schnell vom Netz trennen.

## Sicherheitszeichen

### Achtung:

**Die Nichtbeachtung dieser Sicherheitszeichen kann ernste körperliche Verletzungen verursachen! Falls doch ein Gegenstand (Ärmel, Krawatte etc.) unbeabsichtigt in den Papiereinzug gelangt, ziehen Sie sofort den Netzstecker!**



**Achtung:** Die falsche Anwendung des Geräts kann zu schweren Verletzungen führen!



Halten Sie Schals, Schmuck und lose Kleidung vom Bereich des Papiereinzugs fern!



Das Gerät darf nicht von Kindern bedient werden! Halten Sie Kinder von dem Gerät fern.



Fassen Sie nicht mit den Händen in den Papiereinzug!



Halten Sie Krawatten vom Bereich des Papiereinzugs fern!



Halten Sie Ihr Haar vom Bereich des Papiereinzugs fern!



Sprühen Sie keine entzündlichen Gase oder Öl auf das Gerät. Feuergefahr!



Führen Sie keine Büroklammern oder Heftklammern in den Papiereinzug ein!

## **Elektrische Sicherheitsrichtlinien**

Ziehen Sie vor der Entleerung des Papierauffangbehälters den Netzstecker, ebenso vor einer längeren Nichtbenutzung oder vor der Reinigung des Geräts!

Nehmen Sie das Gerät bei einem Schaden am Netzkabel, am Netzstecker oder am Gerät selbst nicht mehr in Betrieb (Verletzungsgefahr)!

Überlasten Sie nicht die empfohlene Kapazität der Steckdose!

Nehmen Sie keine Veränderung am Netzkabel vor, da es für die vorgegebene Netzspannung ausgelegt ist.

## **Bestimmungsgemäßer Gebrauch**

- Verwenden Sie den Aktenvernichter PS 33T nur zum Zerkleinern von Papier!
- Das Schreddern anderer Materialien kann dazu führen, dass Sie sich verletzen (z. B. durch Splitterung fester Materialien etc.) oder Schäden am Gerät entstehen (z. B. Zerstörung des Schneidewerks etc.) und ist deshalb nicht zulässig.
- Das zu schreddernde Material muss trocken sein und den in den technischen Daten aufgeführten Anforderungen entsprechen.
- Entfernen Sie vor dem Schreddern Büro- und Heftklammern.
- Vernichten Sie mit diesem Gerät keine Endlosformulare.
- Das Gerät darf nur in trockenen, geschlossenen Räumen benutzt werden.

## Bedienelemente

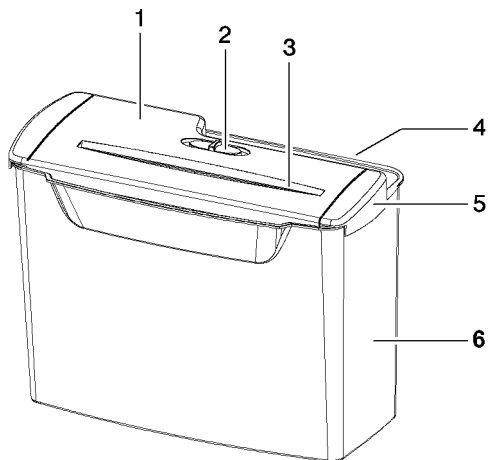

- 1 Schredderaufsatz
- 2 Schiebeschalter
- 3 Papiereingang mit Schneidwerk
- 4 Kabel
- 5 Auszug (zum Platzieren des Schredderaufsatzes auf anderen, größeren Behältern)
- 6 Papierauffangbehälter

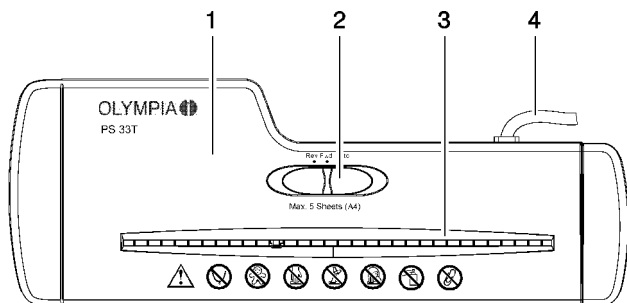

## Inbetriebnahme

Entnehmen Sie das Gerät vorsichtig der Verpackung.

Stellen Sie den Aktenvernichter auf einer ebenen Fläche auf.

Setzen Sie den Schredderaufsatz auf den mitgelieferten Papierauffangbehälter oder platzieren Sie den Schredderaufsatz mit Hilfe der herausziehbaren Schienen auf einen anderen geeigneten Behälter.

### Schredderaufsatz auf den mitgelieferten Papierauffangbehälter montieren

Setzen Sie den Schredderaufsatz so auf den mitgelieferten Papierauffangbehälter auf, dass dieser mit einem hörbaren Klick einrastet.

### Schredderaufsatz auf einem anderen Papierauffangbehälter verwenden

Ziehen Sie den Auszug rechts am Schredderaufsatz heraus und platzieren Sie diesen dann auf einen anderen geeigneten Papierauffangbehälter mit ebener Oberfläche.

**Hinweis:** Der Schredderaufsatz darf nicht kippen!

## Stromversorgung herstellen

Stecken Sie das Netzkabel in die Steckdose. Beachten Sie die Angaben zur Energieversorgung auf der Rückseite des Geräts für die notwendigen Vorsichtsmaßnahmen.

**Wichtiger Hinweis:** Die Steckdose und der Netzanschluss des Geräts müssen aus Sicherheitsgründen frei zugänglich sein, damit die Stromversorgung im Notfall schnell getrennt werden kann!

Stellen Sie den Schiebeschalter auf die Position **Auto**.

## Bedienung

### Der Schiebeschalter

Mit dem Schiebeschalter steuern Sie das Schneidewerk des Aktenvernichters. Der Schalter kann in drei Positionen gestellt werden:

Position **Rev**: Dauerhafter Rückwärtslauf.

Position **Fwd**: Dauerhafter Vorwärtslauf.

Position **Auto**: Das Gerät ist betriebsbereit. Das Schneidewerk beginnt mit Hilfe eines mechanischen Sensors automatisch im Vorwärtslauf zu arbeiten, sobald Papier in den Papiereinzug gesteckt wird. Das Papier wird dadurch eingezogen. Das Schneidewerk läuft noch ca. 2 bis 4 Sekunden weiter, nachdem das letzte Papier eingesteckt wurde. Danach schaltet es automatisch ab.

### Papier schreddern

- Stellen Sie den Schiebeschalter in die Position **Auto** oder **Fwd**.
- Stecken Sie das Papier gerade von oben in den Papiereinzug ein (max. 5 Blätter DIN A4, 70 g/m<sup>2</sup>).

**Hinweis:** Die in den technischen Daten empfohlene Blattkapazität darf nicht überschritten werden, ansonsten entsteht ein Papierstau! Beachten Sie, dass sich die Dicke des Papiers beim Falten erhöht, dadurch kann die empfohlene Blattkapazität überschritten werden. Reduzieren Sie die Papiermenge auch bei grobfaserigem Papier.

### Papierauffangbehälter leeren

Es wird empfohlen, den Papierauffangbehälter nicht bis ans Schneidewerk heran zu füllen. So vermeiden Sie einen Rückstau des Schnittguts in das Schneidewerk.

Leeren Sie den Papierauffangbehälter regelmäßig. Stellen Sie sicher, dass der Schiebeschalter in der Position **Auto** steht und ziehen Sie den Netzstecker!

## Beheben eines Papierstaus

Wenn dem Schneidewerk zu viel Papier zugeführt wird, entsteht ein Papierstau.

Gehen Sie wie folgt vor:

- Schieben Sie den Schiebeschalter in die Position **Rev** (Rückwärtslauf).
- Das Schneidewerk läuft rückwärts und schiebt das Papier heraus.

- Entnehmen Sie das Papier und reduzieren Sie die Papiermenge.
- Stellen Sie den Schiebeschalter wieder in die Position **Auto**.

Setzen Sie den Schreddervorgang fort.

Wenn durch den Rückwärts-/Vorwärtslauf die Blockade nicht beseitigt wurde, ziehen Sie den Netzstecker und entfernen Sie danach die Reste manuell aus dem Schneidewerk.

## Motorschutz

Der Motor schaltet bei Überlastung automatisch ab. Ziehen Sie den Netzstecker aus der Steckdose und lassen Sie den Motor 30 bis 40 Minuten auf Raumtemperatur abkühlen. Stecken Sie den Netzstecker dann wieder in die Steckdose und setzen Sie den Betrieb fort.

## Wartung und Pflege

### Achtung:

Wartungsarbeiten dürfen nur bei gezogenem Netzstecker vorgenommen werden!

Reinigen Sie das Kunststoffgehäuse nur mit einem leicht feuchten Lappen. Verwenden Sie kein Benzin, keine Benzole sowie keine Lösungs- und Imprägniermittel. Achten Sie darauf, dass kein Wasser oder eine andere Flüssigkeit in den Schredderaufsatz gelangt.

Damit Sie lange Freude an Ihrem Aktenvernichter haben, empfehlen wir Ihnen, das Schneidewerk regelmäßig von Rückständen zu befreien und etwas Spezialöl für Aktenvernichter auf das Schneidewerk aufzutragen. Sie erhalten dieses Spezialöl bei Ihrem Fachhändler oder direkt bei unserem Servicecenter in Hattingen. Sie verlängern hierdurch die Lebensdauer des Geräts.

## Technische Daten

Modell:	PS 33T
Blattkapazität:	max. 5 Blätter DIN A4 (70 g/m <sup>2</sup> )
Arbeitsbreite des Papiereinzugs:	217 mm
Schnittgröße:	7 mm
Volumen Papierauffangbehälter:	7 Liter
Schnittgeschwindigkeit:	2,5 - 3,0 m/min
Geräuschpegel:	73 dB
Betriebszyklus Papier:	2 min an, 60 min aus
Spannungsversorgung:	220-240 V / 50/60 Hz
Max. Aufnahmeleistung:	0,5 A (120 VA)
Abmessungen (B x T x H):	315 x 148 x 228 mm
Gewicht:	1,215 kg

## Fehlfunktionen des Geräts

Problem	Ursache	Lösung
Das Gerät funktioniert nicht, nachdem Papier eingeführt wurde.	Stecker steckt nicht richtig in der Steckdose.	Stecken Sie den Stecker ordnungsgemäß ein.
	Das Papier ist zu dünn und berührt deshalb nicht den mechanischen Sensor.	Probieren Sie dickeres Papier aus. Wenn das Gerät dann funktioniert, falten Sie das dünne Papier und versuchen Sie es erneut.
	Der Motor ist überhitzt und hat automatisch abgeschaltet. Möglicherweise hat sich im Schneidewerk Papier verklemmt.	<p>Beheben eines Papierstaus:</p> <ol style="list-style-type: none"> <li>1. Stellen Sie den Schiebeschalter in die Position <b>Rev</b> (Rückwärtslauf), um ggf. verklemmtes Papier zu entfernen.</li> <li>2. Funktioniert das nicht, ziehen Sie den Netzstecker. Nehmen Sie den Schredderaufsatz ab und entfernen Sie ggf. verklemmtes Papier manuell aus dem Schneidewerk.</li> </ol> <p>Warten Sie 30-40 Minuten (bis sich der Motor abgekühlt hat) und versuchen Sie es dann erneut.</p>
Das Gerät schreddert nicht.	Es wurden zu viele Blätter Papier eingeführt.	Stellen Sie den Schiebeschalter in die Position <b>Rev</b> (Rückwärtslauf), um das Papier zu entfernen. Führen Sie dann maximal 5 Blätter DIN A4 (70 g/m <sup>2</sup> ) ein (ungefaltet).
	Es wurde ein zu großes Papierformat eingeführt (größer als DIN A4).	
	Das Papier wurde schief eingeführt.	Stellen Sie den Schiebeschalter in die Position <b>Rev</b> (Rückwärtslauf), um das Papier zu entfernen. Stecken Sie dann das Papier möglichst gerade ein.
Das Gerät stoppt nicht, nachdem der Schreddervorgang abgeschlossen ist.	Der Schiebeschalter steht in der Position <b>Fwd</b> .	Stellen Sie den Schiebeschalter in die Position <b>Auto</b> (Automatikbetrieb).
	Am mechanischen Sensor ist Papier hängen geblieben.	Entfernen Sie Papier aus dem Schneidewerk (siehe Beheben eines Papierstaus).
Das Gerät macht laute Geräusche.	Das Gerät steht nicht eben.	Stellen Sie das Gerät auf eine ebene Fläche.

Wenn Sie den Fehler nicht selbstständig beheben können, kontaktieren Sie Ihren Händler oder rufen Sie die Olympia-Hotline an.

## Entsorgungshinweis



Dieses Symbol weist darauf hin, dass das Produkt nach seiner Lebenszeit zu einem für den Endanwender verfügbaren Rücknahme- oder getrenntem Sammelsystem zurückgebracht werden muss.

Dieses Symbol gilt nur in den Staaten der EWR (EWR = Europäischer Wirtschaftsraum, umfasst die EU-Mitgliedsstaaten sowie Norwegen, Island und Liechtenstein).

## Garantie

### **ACHTUNG ! WICHTIGE GARANTIEUNTERLAGE BITTE UNBEDINGT AUFBEWAHREN !**

Liebe Kundin,  
Lieber Kunde,

wir freuen uns, dass Sie sich für ein Qualitätsprodukt der Marke OLYMPIA  entschieden haben. Sollte sich an Ihrem Gerät wider Erwarten ein technisches Problem ergeben, beachten Sie bitte folgende Punkte:

- Die Garantiezeit für Ihr Gerät beträgt 24 Monate.
- Bewahren Sie unbedingt den Kaufbeleg und die Originalverpackung auf.
- Sollte ein Problem auftreten, rufen Sie bitte zuerst unsere Hotline an:  
**0180 5 007514** (0,14 € / Minute)  
Oft kann unser Fachpersonal telefonisch weiterhelfen.
- Kann jedoch der Fehler telefonisch nicht beseitigt werden, bitten wir Sie, das Gerät in der Originalverpackung an folgende Anschrift zu senden:

**Servicecenter Hattingen  
Weg zum Wasserwerk 10  
45525 Hattingen**

Garantiereparaturen können nur mit beigefügtem Kaufbeleg erfolgen.  
Herzlichen Dank für Ihr Verständnis.

Mit freundlichen Grüßen

**Ihre Olympia Business Systems Vertriebs GmbH**



**PS 33T**

**Automatic Paper Shredder**

# **OPERATING INSTRUCTIONS**

**[ENGLISH]  
06.2009**

## Important Safety Regulations

In order to be able to exploit all the functions provided by the paper shredder, please read this operating manual thoroughly before starting to use the device.

The device may only be operated by adults. Keep the device out of reach of children and pets!

The device may only be used by one person at a time.

Do not carry out any other activities when operating the device (e.g. clean it).

Repairs may only be carried out by properly trained specialists. Never open the device yourself. Never carry out any repairs yourself.

Protect the device from direct sunlight, extreme heat and cold as well as from moisture and dust/dirt!

Never place any objects on the device.

### Important safety note:

The power socket must be located near the device and be easily accessible. This enables you to disconnect the device from the power supply quickly in an emergency.

## Safety Labels

### Attention:

**Failure to observe the safety labels can result in severe personal injury! If an object (sleeve, tie, etc.) does enter the paper infeed accidentally, disconnect the power plug immediately!**



**Attention:** Improper use of the device can result in severe injury!



Keep scarves, jewellery and loose clothing away from the area of the paper infeed!



The device must not be operated by children! Keep children away from the device.



Never insert your hands in the paper infeed!



Keep ties away from the area of the paper infeed!



Keep your hair away from the area of the paper infeed!



Never spray any flammable gases or oil on the device. Risk of fire!



Never insert paper clips or staples in the paper infeed!

## Electrical Safety Guidelines

Disconnect the power plug before emptying the waste paper bin, before cleaning the device and prior to a longer period out of service.

Do not put the device into operation in the case of damage to the power cable, the power plug or the device itself (risk of injury)!

Never exceed the recommended capacity of the power socket!

Do not complete any modifications to the power cable because it is designed for the power supply specified.

## Intended Use

- Only use the PS 33T paper shredder for shredding paper!
- Attempting to shred other material can lead to personal injury (e.g. through splinters from hard material, etc.) and damage to the equipment (e.g. damage to the cutting mechanism etc.).
- The material being shredded must be dry and comply with the requirements stipulated in the Technical Data.
- Remove any paper clips and staples prior to shredding.
- Do not shred continuous forms in this device.
- Only use the device in dry, closed rooms.

## Operating Elements

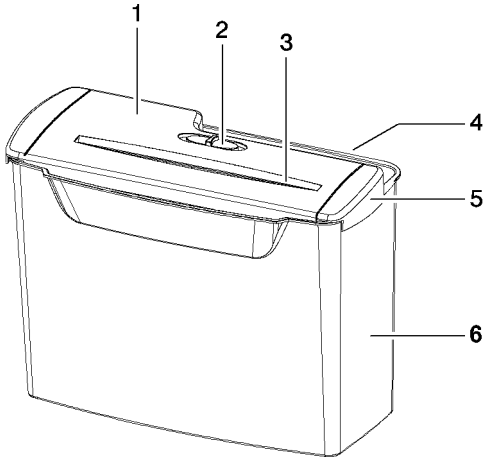

- 1 Shredder attachment
- 2 Sliding switch
- 3 Paper infeed with cutting mechanism
- 4 Cable
- 5 Pullout (to place the shredder attachment on other, larger bins)
- 6 Waste bin

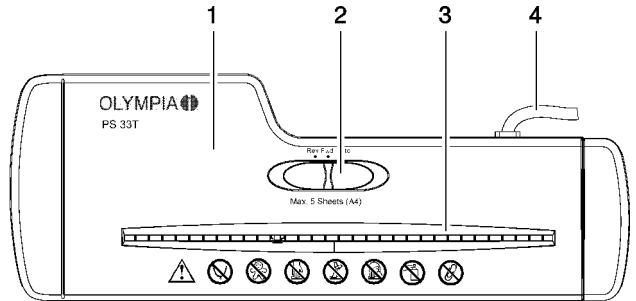

## Starting Up

Remove the device carefully from the packaging.

Place the paper shredder on a level surface.

Place the shredder attachment on the waste bin supplied or position it on another suitable bin with the aid of the pullout rails.

### Assembling the shredder attachment on the waste bin supplied

Set the shredder attachment on the waste bin supplied so that it snaps into place with an audible click.

### Assembling the shredder attachment on another waste bin

Draw out the pullout on the right-hand side of the shredder attachment and then assemble it on another suitable waste bin with a level surface.

**Note:** The shredder attachment must not wobble!

## Connecting the power supply

Connect the power plug to a power socket. Pay attention to the information regarding power supply on the rear side of the device for the necessary precautions.

**Important information:** The power socket and power connection on the device must be freely accessible for reasons of safety, namely to enable the power supply to be disconnected quickly in an emergency!

Set the sliding switch to **Auto**.

## Operation

### Sliding switch

The sliding switch is used to control the cutting mechanism in the paper shredder. The switch can be set to three positions:

Position **Rev**: Continuous reverse running.

Position **Fwd**: Continuous forward running.

Position **Auto**: The device is ready to operate. The cutting mechanism automatically starts to run forwards as soon as paper is inserted in the paper infeed and detected by the mechanical sensor. The paper is then drawn in automatically. The cutting mechanism continues to run approx. 2 to 4 seconds after the last sheet of paper has been inserted. The device then switches off automatically.

### Shredding paper

- Set the sliding switch to **Auto** or **Fwd**.
- Insert paper from the top and straight into the paper infeed (max. 5 sheets A4, 70 g/m<sup>2</sup>).

**Note:** Do not exceed the sheet capacity recommended in the technical data, otherwise the paper will jam! Do not forget that the thickness of the paper increases when folded, as a result of which the recommended sheet capacity can be exceeded. Also reduce the quantity of paper when shredding coarse paper.

### Emptying the waste bin

It is recommended not to allow the waste bin to fill up until the cuttings reach the cutting mechanism. This prevents the shredded paper congesting and jamming in the cutting mechanism.

Empty the waste bin regularly. Ensure that the sliding switch is set to **Auto** and disconnect the power plug!

## Clearing a Paper Jam

If too much paper is fed into the cutting mechanism, a paper jam occurs.

Proceed as follows:

- Move the sliding switch to **Rev** (Reverse).

- The cutting mechanism runs in reverse and pushes the paper back out.
- Remove the paper and reduce the quantity of paper being fed in.
- Move the sliding switch back to **Auto**.

Continue with the shredding process.

If the jam is not cleared by the reverse/forward running process, disconnect the power plug and remove the remaining material from the cutting mechanism manually.

## Motor Protection

The motor switches off automatically in the event of an overload. Disconnect the power plug from the power socket and let the motor cool down for 30 to 40 minutes to room temperature. Then connect the power plug to the power socket again and continue operation.

## Maintenance and Service

### Attention:

Maintenance work may only be completed when the power plug has been disconnected from the power socket!

Only clean the plastic housing with a slightly moist cloth. Never use solvents, benzol solvents or impregnation agents. Ensure that no water or other liquids get into the shredder attachment.

To ensure a long service life for your paper shredder, we recommend clearing any residue from the cutting mechanism regularly and applying a little special oil for paper shredders on the cutting mechanism. You can obtain the special oil from your supplier or directly from our service center in Hattingen. This helps lengthen the service life of the device.

## Technical Data

Model:	PS 33T
Feed capacity:	Max. 5 sheets A4 (70 g/m <sup>2</sup> )
Working width of paper infeed:	217 mm
Strip size:	7 mm
Waste bin volume:	7 litres
Cutting speed:	2,5 - 3,0 m/min
Noise level:	73 dB
Operating cycle, paper:	2 min on, 60 min off
Power supply:	220-240 V / 50/60 Hz
Max. power consumption:	0.5 A (120 VA)
Dimensions (W x D x H):	315 x 148 x 228 mm
Weight:	1.215 kg

## Faults

Problem	Cause	Solution
The device does not operate when paper has been inserted.	Power plug is not properly connected in the power socket.	Insert the plug properly.
	The paper is too thin and, as a result, does not touch the mechanical sensor.	Try using thicker paper. If the device then operates, fold the thin paper and try shredding it again.
	The motor has overheated and switched off automatically. It is possible that paper has jammed in the cutting mechanism.	<p>Clearing a paper jam:</p> <ol style="list-style-type: none"> <li>1. Move the sliding switch to its <b>Rev</b> (Reverse) position to dislodge and remove the jammed paper.</li> <li>2. If this proves ineffective, disconnect the power plug. Remove the shredder attachment and remove any jammed paper from the cutting mechanism manually.</li> </ol> <p>Wait 30-40 minutes (until the motor has cooled down) and try to use the shredder again.</p>
The device does not shred.	Too many sheets have been inserted in the in-feed.	Move the sliding switch to its <b>Rev</b> (Reverse) position to remove the jammed paper. Then insert maximally 5 sheets of A4 (70 g/m <sup>2</sup> ) (unfolded).
	The paper size inserted was too large (larger than A4).	
	The paper was inserted crooked.	Move the sliding switch to its <b>Rev</b> (Reverse) position to remove the jammed paper. Insert the paper as straight as possible.
The device does not stop after the shredding process has finished.	The sliding switch is set to <b>Fwd</b> .	Move the sliding switch to <b>Auto</b> (Automatic operation).
	Paper has caught at the mechanical sensor.	Remove the paper from the cutting mechanism (refer to "Clearing a Paper Jam").
The device makes loud noises.	The device does not stand on a level surface.	Set the device down on a level surface.

If you cannot clear the fault yourself, contact your dealer or call the Olympia hotline.

## Disposal



This symbol indicates that when the product has come to the end of its service life, the end customer is responsible for disposing of it at a collection point or recycling depot authorised by the local authorities.

This symbol applies to states in the EEA (EEA = European Economic Area, comprised of the EU member states and Norway, Island and Liechtenstein).

## Guarantee

### **ATTENTION! IMPORTANT GUARANTEE DOCUMENT PLEASE RETAIN!**

Dear Customer,  
Dear Customer,

We are pleased that you have chosen to purchase a high quality product from OLYMPIA . Should a technical problem arise with regard to the equipment, please observe the following points:

- The period of guarantee for the equipment is 24 months.
- It is essential to keep the purchase receipt and original packing.
- The first line of action if a problem occurs is to contact our hotline.

**+49 180 5 007514** (0.14 € / minute)

Our expert personnel can frequently provide help over the phone.

- However, if the problem cannot be solved via telephone, please send the equipment to the following address in its original packing:

**Servicecenter Hattingen  
Weg zum Wasserwerk 10  
D45525 Hattingen**

Repairs under the terms of guarantee can only be completed when the purchase receipt is enclosed.

We are sorry for any inconvenience.

Yours faithfully

**Olympia Business Systems Vertriebs GmbH**

**OLYMPIA**  <sup>®</sup>

**PS 33T**

**Destructeur de documents automatique**

## **MODE D'EMPLOI**

**[FRANCAIS]  
06.2009**

## Prescriptions importantes de sécurité

Afin de pouvoir tirer profit de toutes les fonctions de votre destructeur de documents, veuillez lire attentivement ce manuel avant d'utiliser l'appareil.

Seuls des adultes sont autorisés à se servir de l'appareil. Ne maintenez pas l'appareil à proximité des enfants et des animaux domestiques !

L'appareil ne doit être utilisé que par une personne à la fois.

N'effectuez aucune autre activité pendant le fonctionnement de l'appareil (par ex. nettoyage de l'appareil).

Faites effectuer les réparations par du personnel spécialisé et qualifié. N'ouvrez pas l'appareil et n'effectuez aucune réparation vous-même.

Protégez l'appareil de l'ensoleillement direct, de l'extrême chaleur et du froid intense ainsi que de l'humidité et de la poussière/saleté !

Ne déposez aucun objet sur l'appareil.

### Instructions importantes de sécurité :

La prise de courant doit se trouver à proximité de l'appareil et être facile d'accès. Vous pouvez ainsi, en cas d'urgence, séparer rapidement l'appareil du réseau.

## Marques de sécurité

### Attention :

**Le non respect de ces marques de sécurité peut provoquer des blessures corporelles graves ! Si jamais un objet (manche, cravate etc.) devait par inadvertance parvenir dans l'introducteur de papier, retirez immédiatement la fiche de secteur !**



**Attention** : le mauvais emploi de l'appareil peut entraîner des blessures graves !



Maintenez les foulards, les bijoux et les vêtements non boutonnés à l'écart du secteur environnant l'introducteur de papier !



L'appareil ne doit pas être manié par les enfants ! Tenez les enfants éloignés de l'appareil !



Ne mettez pas les mains dans l'introducteur de papier !



Maintenez les cravates à l'écart du secteur environnant l'introducteur de papier !



Maintenez vos cheveux à l'écart du secteur environnant l'introducteur de papier !



Ne vaporisez pas d'huile ou un gaz inflammable sur l'appareil. Danger d'incendie !



N'introduisez pas de trombones ou d'agrafes dans l'introducteur de papier !

## **Directives relatives à la sécurité électrique**

Avant de vider le collecteur de papier, retirez la fiche de secteur. Faites de même avant un non-usage prolongé ou avant de nettoyer l'appareil !

En cas de dommage du cordon d'alimentation, de la fiche de secteur ou de l'appareil lui-même, ne mettez plus celui-ci en marche (danger de blessures) !

Ne surchargez pas la capacité recommandée de la prise de courant !

Ne modifiez pas le cordon d'alimentation, car il est prévu pour la tension de secteur indiquée.

## **Utilisation conforme aux prescriptions**

- Utilisez le destructeur de documents PS 33T uniquement pour la destruction de papier !
- La destruction d'autres matériaux peut faire en sorte que vous vous blessiez (par ex. par le morcellement de matériaux durs etc.) ou que l'appareil subisse des dommages (par ex. la destruction du broyeur etc.) et c'est pourquoi cela n'est pas autorisé.
- Le matériau à détruire doit être sec et correspondre aux exigences contenues dans les données techniques.
- Retirez les trombones et les agrafes avant de détruire le document.
- Ne détruisez pas de formulaire en continu avec cet appareil.
- N'utilisez votre appareil que dans des espaces secs et fermés.

## Éléments de manipulation

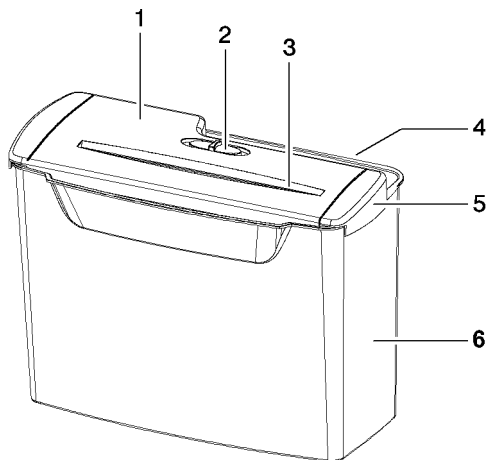

- 1 Couvercle du destructeur
- 2 Interrupteur à coulisse
- 3 Introducteur de papier avec broyeur
- 4 Câble
- 5 Rallonge (pour placer le couvercle du destructeur sur d'autres collecteurs plus grands)
- 6 Collecteur de papier

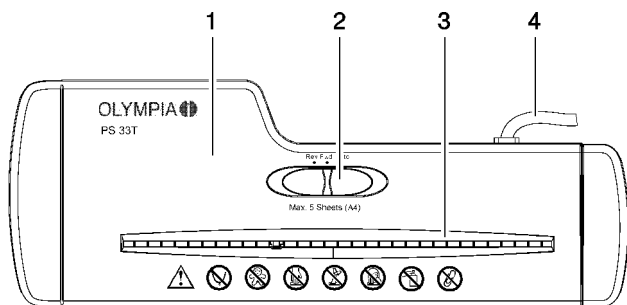

## Mise en service

Retirez prudemment l'appareil de son emballage.

Posez le destructeur de documents sur une surface plane.

Placez le couvercle du destructeur sur le collecteur de papier fourni avec l'appareil ou placez le couvercle du destructeur sur un autre collecteur adéquat à l'aide des rails amovibles.

### Monter le couvercle du destructeur sur le collecteur de papier fourni avec l'appareil

Placez le couvercle du destructeur sur le collecteur de papier fourni avec l'appareil de sorte que son enclenchement produise un clic audible.

## Utiliser le couvercle du destructeur sur un autre collecteur de papier

Sortez la rallonge droite en la tirant du couvercle du destructeur et placez ensuite celui-ci sur un autre collecteur de papier adéquat à surface plane.

**Remarque:** Le couvercle du destructeur ne doit pas culbuter !

## Établir l'alimentation en courant

Mettez le cordon d'alimentation dans la prise de courant. Tenez compte des données relatives à l'alimentation en énergie situées sur la face arrière de l'appareil, vous permettant ainsi de prendre les mesures de précaution nécessaires.

**Remarque importante:** La prise de courant et le branchement sur secteur de l'appareil doivent, pour des raisons de sécurité, être faciles d'accès afin que l'alimentation en courant puisse être rapidement interrompue en cas d'urgence !

Mettez l'interrupteur à coulisse en position **Auto**.

# Manipulation

## L'interrupteur à coulisse

L'interrupteur à coulisse vous permet de commander le broyeur du destructeur de documents. L'interrupteur peut être mis dans trois positions :

Position **Rev**: Marche arrière continue.

Position **Fwd**: Marche avant continue.

Position **Auto** : L'appareil est prêt à fonctionner. Grâce à un capteur mécanique, le broyeur commence à travailler automatiquement en marche avant dès que le papier est mis dans l'introducteur de papier. Le papier est ainsi inséré. Le broyeur continue encore à tourner pendant env. 2 à 4 secondes après que le dernier papier a été introduit. Ensuite, il s'arrête automatiquement.

## Détruire le papier

- Mettez l'interrupteur à coulisse en position **Auto** ou **Fwd**.
- Mettez le papier tout droit, et d'en haut, dans l'introducteur de papier (max. 5 feuilles DIN A4, 70 g/m<sup>2</sup>).

**Remarque** : La capacité de feuilles recommandée dans les données techniques ne doit pas être dépassée car sinon un bourrage se produit ! Tenez compte du fait que l'épaisseur du papier augmente quand il est plié et que la capacité de feuilles peut ainsi être dépassée. Réduisez également la quantité de papier quand celui-ci est à grosses fibres.

## Vider le collecteur de papier

Il est recommandé de ne pas remplir le collecteur de papier jusqu'au niveau du broyeur. Vous évitez ainsi un reflux du papier dans le broyeur.

Videz régulièrement le collecteur de papier. Assurez-vous que l'interrupteur à coulisse est en position **Auto** et retirez la fiche de secteur !

## Éliminer un bourrage de papier

Quand trop de papier est amené vers le broyeur, un bourrage se produit.

Procédez comme suit :

- Poussez l'interrupteur à coulisse en position **Rev** (marche arrière).
- Le broyeur tourne en marche arrière et fait sortir le papier.
- Retirez le papier et réduisez la quantité de papier.
- Remettez l'interrupteur à coulisse en position **Auto**.

Poursuivez la destruction.

Si le blocage n'a pas été éliminé par la marche arrière / marche avant, enlevez la fiche de secteur et retirez ensuite à la main les restes se trouvant dans le broyeur.

## Protection du moteur

Le moteur se débranche automatiquement en cas de surcharge. Retirez la fiche de secteur de la prise de courant et laissez refroidir le moteur pendant 30 à 40 minutes jusqu'à ce qu'il atteigne la température ambiante. Remettez alors la fiche de secteur dans la prise de courant et poursuivez l'opération.

## Entretien et maintenance

### Attention :

Les travaux de maintenance doivent être effectués uniquement quand la fiche de secteur est retirée !

Nettoyez le boîtier en plastique uniquement avec un chiffon légèrement humide. N'utilisez pas d'essence, de benzènes, de solvants ou d'agents d'imprégnation. Veillez à ce que de l'eau ou un autre liquide ne parvienne pas dans le couvercle du destructeur.

Afin que vous profitiez longtemps de votre destructeur de documents, nous vous recommandons de libérer régulièrement le broyeur des résidus et de mettre sur le broyeur un peu d'huile spéciale pour destructeur de documents. Vous obtiendrez cette huile spéciale chez votre revendeur ou directement dans notre centre de service à Hattingen. Vous prolongerez ainsi la durée de vie de l'appareil.

## Données techniques

Modèle :	PS 33T
Capacité de feuilles :	max. 5 feuilles DIN A4 (70 g/m <sup>2</sup> )
Largeur de passage de l'introducteur de papier :	217 mm
Taille de coupe :	7 mm
Volume du collecteur de papier :	7 litres
Vitesse de coupe :	2,5 - 3,0 m/min
Niveau sonore :	73 dB
Cycle de fonctionnement du papier :	2 min allumé, 60 min éteint
Alimentation en courant :	220-240 V / 50/60 Hz
Puissance :	0,5 A (120 VA)
Mesures (L x l x H) :	315 x 148 x 228 mm
Poids :	1,215 kg

## Dysfonctionnements de l'appareil

Problème	Cause	Solution
L'appareil ne fonctionne pas après que le papier a été introduit.	La fiche n'est pas mise correctement dans la prise de courant.	Mettez la fiche dans la prise comme il se doit.
	Le papier est trop mince et ne touche donc pas le capteur mécanique.	Essayez avec un papier plus épais. Si alors l'appareil ne fonctionne pas, pliez le papier mince et essayez à nouveau.
	Le moteur est surchauffé et s'est arrêté automatiquement. Il est possible que du papier se soit coincé dans le broyeur.	Éliminer un bourrage de papier : 1. Mettez l'interrupteur à coulisse en position <b>Rev</b> (marche arrière) pour enlever le papier coincé le cas échéant. 2. Si cela ne fonctionne pas, retirez la fiche de secteur. Enlevez le couvercle du destructeur et retirez à la main le papier éventuellement coincé dans le broyeur.  Attendez de 30-40 minutes (jusqu'à ce que le moteur soit refroidi) et essayez alors à nouveau.
L'appareil ne détruit pas.	Trop de feuilles de papier ont été introduites.	Mettez l'interrupteur à coulisse en position <b>Rev</b> (marche arrière) pour enlever le papier. Introduisez alors au maximum 5 feuilles DIN A4 (70 g/m <sup>2</sup> ) (non pliées).
	Un trop grand format de papier a été introduit (supérieur à DIN A4).	
	Le papier a été introduit de biais.	Mettez l'interrupteur à coulisse en position <b>Rev</b> (marche arrière) pour enlever le papier. Introduisez alors le papier le plus possible de manière droite.
L'appareil ne s'arrête pas quand la destruction est terminée.	L'interrupteur à coulisse est en position <b>Fwd</b> .	Mettez l'interrupteur à coulisse en position <b>Auto</b> (mode de marche Automatique).
	Du papier est resté sur le capteur mécanique.	Enlevez le papier du broyeur (voir Éliminer un bourrage de papier).
L'appareil fait des bruits intenses.	L'appareil ne repose pas sur une surface plane.	Placez l'appareil sur une surface plane.

Si vous ne pouvez pas éliminer le défaut vous-même, contactez votre revendeur ou appelez la ligne directe Olympia.

## Remarque concernant l'élimination



Ce symbole indique, qu'après sa durée de vie, le produit doit être rapporté à un centre de reprise ou de collecte séparée mis à la disposition de l'utilisateur final.

Ce symbole est valable dans les états de l'EEE (EEE = Espace économique européen. Il comprend les états membres de l'UE ainsi que la Norvège, l'Islande et le Liechtenstein).

## Garantie

### **ATTENTION ! DOCUMENT DE GARANTIE IMPORTANT VEUILLEZ IMPÉRATIVEMENT LE CONSERVER AVEC SOIN !!**

Chère cliente,  
Cher client,

Nous sommes heureux que vous ayez choisi un produit de qualité de la marque OLYMPIA®. Si, contre toute attente, vous deviez avoir un problème technique, veuillez tenir compte des points suivants :

- La période de garantie est de 24 mois.
- Conservez absolument le bon d'achat et l'emballage d'origine.
- 

**+49 180 5 007514** (0,14 € / minute)

Nos spécialistes peuvent souvent vous aider par téléphone.

- S'il n'est pas possible, toutefois, de remédier à une erreur par téléphone, nous vous prions de bien vouloir nous renvoyer l'appareil, dans son emballage d'origine, à l'adresse suivante :

**Servicecenter Hattingen  
Weg zum Wasserwerk 10  
D45525 Hattingen**

Les réparations sous garantie ne peuvent être effectuées que sur présentation du bon d'achat.

Nous vous remercions de votre compréhension.

Veillez agréer nos salutations distinguées

**Olympia Business Systems Vertriebs GmbH**



**OLYMPIA**  <sup>®</sup>

**PS 33T**

**Distruggidocumenti automatico**

## **ISTRUZIONI PER L'USO**

**[ITALIANO]  
06.2009**

## Disposizioni di sicurezza importanti

Prima dell'impiego del dispositivo, leggere con attenzione le presenti istruzioni per l'uso in modo da poter successivamente usufruire di tutte le funzioni del distruggidocumenti.

Il dispositivo va utilizzato esclusivamente da persone adulte. Tenere il dispositivo lontano dai bambini e da animali domestici!

Il dispositivo va utilizzato solo da una persona per volta.

Non eseguire durante il funzionamento del dispositivo qualsiasi altro tipo di lavoro (ad es. pulizia del dispositivo).

Affidare eventuali riparazioni solo a personale tecnico qualificato. Non aprire mai il dispositivo autonomamente. Non svolgere riparazioni di propria iniziativa.

Proteggere il dispositivo dai raggi solari diretti, da calore e freddo estremi oltre che da umidità e polvere / sporco!

Non poggiare oggetti di alcun tipo sull'apparecchio.

### Indicazione di sicurezza importante:

La presa deve trovarsi in prossimità del dispositivo ed essere facilmente accessibile. In caso d'emergenza è così possibile scollegare rapidamente il dispositivo dalla rete.

## Simboli di sicurezza

### Attenzione:

**L'inosservanza di questi simboli di sicurezza può essere causa di gravi lesioni fisiche! Nel caso di introduzione accidentale di un oggetto (maniche, cravatte, ecc.) nella fessura di inserimento della carta, scollegare immediatamente la spina di alimentazione!**



**Attenzione:** L'errato impiego del dispositivo può causare gravi lesioni!



Tenere lontano sciarpe, gioielli e indumenti larghi dalla fessura di inserimento della carta!



L'utilizzo del dispositivo non è consentito da parte di bambini! Tenere lontano i bambini dal dispositivo.



Non introdurre le mani nella fessura di inserimento della carta!



Tenere lontano cravatte dalla fessura di inserimento della carta!



Tenere lontano i propri capelli dalla fessura di inserimento della carta!



Non spruzzare oli o gas infiammabili sul dispositivo. Pericolo di incendio!



Non introdurre graffette o puntine metalliche nella fessura di inserimento della carta!

## **Direttive per la sicurezza elettrica**

Estrarre la spina di alimentazione prima di svuotare il cestino di raccolta della carta, non utilizzando il dispositivo per lunghi periodi o prima di svolgere la pulizia del dispositivo!

Non mettere più in funzione l'apparecchio in caso di danni al cavo di rete, alla spina di alimentazione o all'apparecchio stesso (pericolo di lesioni)!

Evitare un eccesso di carico rispetto alla potenza della presa elettrica consigliata!

Non compiere modifiche al cavo di rete visto che risulta progettato per la tensione di rete indicata.

## **Impiego conforme agli usi previsti**

- Il distruggidocumenti PS 33T va utilizzato esclusivamente per la frantumazione di carta!
- La frantumazione di altri materiali può essere causa di lesioni (ad es. dovute alla scheggiatura di materiali solidi o rigidi) o danni al dispositivo (ad es. distruzione del gruppo coltelli, ecc.) ed è pertanto considerata non ammissibile.
- Il materiale da frantumare deve essere asciutto e rispondere alle caratteristiche indicate nelle specifiche tecniche!
- Rimuovere prima della frantumazione tutte le graffe e puntine metalliche.
- Non distruggere moduli continui con il dispositivo.
- Utilizzare il dispositivo unicamente all'interno di ambienti chiusi ed asciutti.

## Elementi di comando

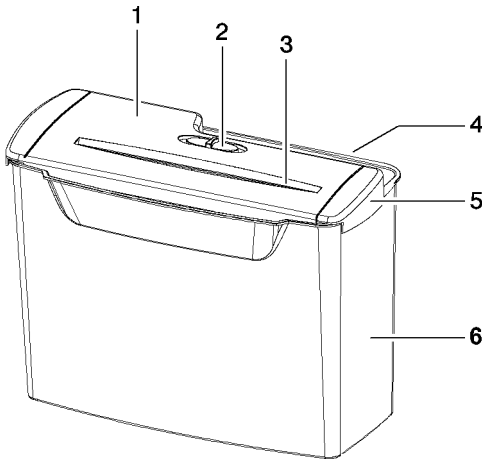

- 1 Gruppo di taglio
- 2 Selettore scorrevole
- 3 Fessura di inserimento della carta con gruppo coltelli
- 4 Cavo
- 5 Estensione (per il posizionamento del gruppo di taglio su altri contenitori di raccolta più grandi)
- 6 Cestino di raccolta della carta

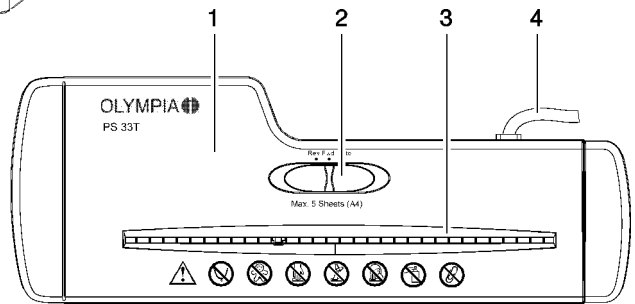

## Messa in funzione

Liberare il dispositivo cautamente dall'imballaggio.

Ubicare il distruggidocumenti su una superficie piana.

Poggiare il gruppo di taglio sul cestino di raccolta della carta fornito in dotazione, oppure posizionare il gruppo di taglio con l'ausilio delle guide estraibili su un contenitore idoneo di altro tipo.

### Montaggio del gruppo di taglio sul cestino di raccolta fornito

Poggiare il gruppo di taglio sul cestino di raccolta della carta fornito in dotazione, facendolo scattare in posizione in modo udibile.

### Impiego del gruppo di taglio su un altro cestino di raccolta

Sfilare le estensioni sulla destra del gruppo di taglio posizionandolo quindi su un altro cestino di raccolta piano. **Nota:** Il gruppo di taglio non deve ribaltarsi o vacillare!

## Collegamento elettrico

Introdurre il cavo di rete nella presa di corrente. Osservare le indicazioni sull'alimentazione elettrica riportate sul retro del dispositivo applicando le dovute precauzioni.

**Nota importante:** Per motivi di sicurezza è necessario assicurare il libero accesso di presa elettrica e porta di alimentazione del dispositivo in modo da poter scollegare, in caso d'emergenza, rapidamente l'alimentazione elettrica!

Passare con il selettore scorrevole in posizione **Auto**.

## Esercizio

### Selettore scorrevole

Il selettore scorrevole aziona il gruppo coltelli del distruggidocumenti. L'interruttore ha tre posizioni:

Posizione **Rev**: retromarcia antinceppamento continua.

Posizione **Fwd**: avanzamento continuo.

Posizione **Auto**: dispositivo in stand-by. Grazie ad un sensore meccanico, il gruppo coltelli procede sempre in avanti, non appena si introduce carta nella rispettiva fessura di inserimento. La carta è così introdotta dalla fessura. Il gruppo coltelli prosegue l'esercizio ancora per ca. 2 - 4 secondi dall'introduzione dell'ultimo foglio di carta. Trascorso tale intervallo, il dispositivo si spegne automaticamente.

### Frantumazione della carta

- Passare con il selettore scorrevole in posizione **Auto** o **Fwd**.
- Inserire la carta in modo diritto dall'alto nella fessura di inserimento della carta (max. 5 fogli DIN A4, 70 g/m<sup>2</sup>).

**Nota:** Non è consigliabile superare la capacità di distruzione fogli indicata nelle specifiche tecniche, altrimenti si verificano degli inceppamenti! Si prega inoltre di tenere presente che lo spessore della carta aumenta in presenza di pieghe, circostanza che riduce la capacità di distruzione fogli. Ridurre la quantità di carta anche se si desidera distruggere carta grezza.

### Svuotamento del cestino di raccolta

Si consiglia di non riempire il cestino di raccolta della carta fino a toccare il gruppo coltelli. In questo modo si evitano inceppamenti all'interno del gruppo coltelli causati dalla carta frantumata.

Svuotare regolarmente il cestino di raccolta della carta. Assicurarsi che il selettore scorrevole sia in posizione **Auto** e scollegare la spina di alimentazione!

## Rimozione di un inceppamento di carta

L'introduzione di troppa carta nel gruppo coltelli è causa di inceppamenti.

Procedere come segue:

- Passare con il selettore scorrevole in posizione **Rev** (retromarcia).
- Il gruppo coltelli procede in retromarcia spingendo fuori la carta inceppata.
- Rimuovere la carta e ridurre, prima di proseguire, la quantità di carta.
- Passare quindi di nuovo con il selettore scorrevole in posizione **Auto**.

Proseguire l'operazione di frantumazione della carta.

Nel caso in cui non fosse possibile rimuovere l'inceppamento azionando la retromarcia e la marcia in avanti, scollegare la spina di alimentazione e rimuovere quindi manualmente i residui di carta dal gruppo coltelli.

## Protezione motore

Il motore si spegne automaticamente in caso di surriscaldamento. Scollegare la spina di alimentazione dalla presa elettrica e lasciare raffreddare il motore per 30 - 40 minuti fino a quando non avrà di nuovo raggiunto la temperatura ambiente. Ricollegare quindi la spina di alimentazione nella presa e proseguire l'esercizio.

## Manutenzione e cura

### Attenzione:

I lavori di manutenzione vanno eseguiti solo con spina di alimentazione scollegata!

Pulire l'involucro di plastica con un panno leggermente umido. Non utilizzare benzina, benzene di nessun tipo, solventi o impregnanti. Evitare la penetrazione di acqua o altri liquidi nel gruppo di taglio.

In modo da poter utilizzare a lungo il distruggidocumenti, si consiglia di ripulire regolarmente il gruppo coltelli da residui applicando sul gruppo coltelli una minima quantità di olio speciale per distruggidocumenti. L'olio speciale può essere acquistato presso un rivenditore di fiducia o direttamente dal nostro centro di assistenza clienti di Hattingen. Tale precauzione allunga la durata utile del dispositivo.

## Specifiche tecniche

Modello:	PS 33T
Capacità di distruzione fogli:	max. 5 fogli DIN A4 (70 g/m <sup>2</sup> )
Larghezza utile fessura di inserimento:	217 mm
Dimensione dello scarto:	7 mm
Volume del cestino di raccolta:	7 litri
Velocità di taglio:	2,5 - 3,0 m/min
Rumorosità:	73 dB
Ciclo di esercizio carta:	2 min inserito, 60 min disinserto
Alimentazione:	220-240 V / 50/60 Hz
Max. assorbimento:	0,5 A (120 VA)
Dimensioni (L x P x H):	315 x 148 x 228 mm
Peso:	1,215 kg

## Anomalie del dispositivo

Problema	Causa	Rimedio
Il dispositivo non funziona una volta introdotta la carta.	La spina non è collegata correttamente alla presa elettrica.	Collegare correttamente la spina alla presa elettrica.
	La carta è troppo sottile e non tocca il sensore meccanico.	Provare ad introdurre carta più spessa. Se il dispositivo funzionasse, ripiegare la carta sottile e riprovare quindi a frantumare.
	Il motore si è surriscaldato e disinserito automaticamente. Probabilmente si è in presenza di carta inceppata nel gruppo coltelli.	Rimozione di un inceppamento di carta: 1. Passare con il selettore scorrevole in posizione <b>Rev</b> (retromarcia) per rimuovere l'eventuale carta inceppata. 2. Se ciò non dovesse funzionare, scollegare la spina di alimentazione. Sollevare il gruppo di taglio e rimuovere manualmente l'eventuale carta inceppata dal gruppo coltelli. Attendere 30-40 minuti (fino a quando il motore non si sarà raffreddato) e riprendere quindi la frantumazione.
Il dispositivo non frantuma.	Sono stati introdotti troppi fogli di carta.	Passare con il selettore scorrevole in posizione <b>Rev</b> (retromarcia) per rimuovere la carta inceppata. Introdurre max. 5 fogli DIN A4 (70 g/m <sup>2</sup> ) (non piegati).
	È stato introdotto un foglio di carta con un formato troppo grande (maggiore di DIN A4).	
	La carta è stata introdotta di traverso.	Passare con il selettore scorrevole in posizione <b>Rev</b> (retromarcia) per rimuovere la carta inceppata. Reintrodurre quindi la carta possibilmente diritta.
Il dispositivo non si ferma una volta conclusa l'operazione di frantumazione.	Il selettore scorrevole è in posizione <b>Fwd</b> .	Passare con il selettore scorrevole in posizione <b>Auto</b> (esercizio automatico).
	Il sensore meccanico è ostacolato da un frammento di carta rimasto attaccato.	Rimuovere la carta dal gruppo coltelli (si veda Rimozione di un inceppamento di carta).
Il dispositivo emette forti rumori.	Il dispositivo non è posizionato su una superficie piana.	Passare con il dispositivo su una superficie piana.

In caso non risultasse possibile rimuovere l'anomalia autonomamente, si prega di contattare il proprio rivenditore o di chiamare il servizio telefonico di assistenza Olym pia.

## Indicazioni sullo smaltimento



Il simbolo indica che, alla fine della durata utile del dispositivo, l'utilizzatore finale è tenuto a consegnare il dispositivo presso un centro di recupero rifiuti o raccolta differenziata.

Il simbolo è valido solo per i Paesi membro del SEE (SEE = Spazio Economico Europeo, che include gli Stati membro UE oltre a Norvegia, Islanda e Liechtenstein).

## Garanzia

### **ATTENZIONE!** **IMPORTANTE DOCUMENTO DI GARANZIA** **Si prega di conservare con cura!**

Gentile cliente,

ci congratuliamo con voi per aver scelto un prodotto di qualità del marchio OLYMPIA . In caso di imprevisti problemi tecnici al vostro apparecchio, vi preghiamo di tenere conto di quanto segue:

- Il periodo di garanzia per il vostro apparecchio ricopre 24 mesi.
- Conservate necessariamente lo scontrino di acquisto e la confezione originale.
- In caso di problemi, rivolgetevi innanzitutto al nostro servizio telefonico di assistenza chiamando al numero:

**+49 180 5 007514** (0,14 € / minuto)

Spesso il personale tecnico è in grado di offrire aiuto al telefono.

- In caso non dovesse essere possibile rimuovere il disturbo telefonicamente, vi preghiamo di voler inviare l'apparecchio all'interno della confezione originale al seguente indirizzo:

**Servicecenter Hattingen (Centro assistenza)**

**Weg zum Wasserwerk 10**

**45525 Hattingen**

Riparazioni di garanzia sono eseguite soltanto dietro presentazione del rispettivo scontrino di acquisto.

Grazie per la vostra collaborazione.

Cordiali saluti

**Il vostro team di Olympia Business Systems Vertriebs GmbH**



**OLYMPIA**  <sup>®</sup>

**PS 33T**

**Destructora automática de documentos**

## **MANUAL DE INSTRUCCIONES**

**[ESPAÑOL]  
06.2009**

## Prescripciones de seguridad importantes

Para poder aprovechar todas las funciones de su trituradora de documentos es necesario que lea detenidamente las presentes instrucciones antes de utilizarla.

El aparato sólo debe ser manejado por adultos. ¡Mantenga el aparato fuera del alcance de los niños y animales domésticos!

El aparato debe ser manejado en cada momento por una sola persona.

No lleve a cabo otras actividades durante el servicio del aparato (por ejemplo, la limpieza del aparato).

Encomendar las reparaciones a personal especializado cualificado. No abra el aparato. No realice reparaciones por su cuenta.

¡Proteja el aparato contra la radiación solar directa, contra extremo calor y frío, así como contra la humedad y el polvo/la suciedad!

No coloque objetos sobre el aparato.

### Advertencia de seguridad importante:

La toma de corriente debe encontrarse cerca del aparato y ser fácilmente accesible. De este modo podrá separar el aparato rápidamente de la red en cualquier caso de emergencia.

## Símbolos de seguridad

### Atención:

**¡El incumplimiento de estos símbolos de seguridad puede provocar serias lesiones físicas! ¡Si a pesar de todo entrase accidentalmente un objeto (manga, corbata, etc.) en la entrada de papel, saque inmediatamente la clavija de red!**



**Atención:** ¡La aplicación errónea del aparato puede provocar lesiones de carácter grave!



¡Mantenga alejadas las bufandas, bisutería y ropa desahogada de la zona de entrada de papel!



¡El aparato no debe ser manejado por los niños! Mantenga a los niños fuera del alcance del aparato.



¡No introduzca las manos en la entrada de papel!



¡Mantenga alejadas las corbatas de la zona de entrada de papel!



¡Mantenga alejado su pelo de la zona de entrada de papel!



No proyecte gases inflamables o aceite sobre el aparato. ¡Peligro de incendio!



¡No introduzca clips o grapas en la entrada de papel!

## Directrices de seguridad eléctrica

Saque la clavija de red antes de vaciar el depósito de recogida de papel. ¡Haga lo mismo previamente a un período prolongado de no utilización o previamente a la limpieza del aparato!

¡En caso de cualquier daño del cable de red, de la clavija de red o del aparato mismo, no lo ponga en servicio (peligro de lesiones)!

¡No someta la capacidad recomendada de la toma de corriente a ninguna sobrecarga!

No realice cambios del cable de red, ya que éste está concebido para la tensión de red especificada.

## Uso previsto

- ¡Utilice la trituradora de documentos PS 33T exclusivamente para triturar papel!
- La trituración de otros materiales puede provocar lesiones (por ejemplo, fragmentos de materiales sólidos, etc.) o daños en el aparato (por ejemplo, rotura del mecanismo de corte, etc.).
- ¡El material a triturar debe estar seco y cumplir los requisitos indicados en los datos técnicos!
- Retire todos los clips y todas las grapas antes de realizar la trituración.
- No destruya formularios sinfín con este aparato.
- Sólo debe utilizarse el aparato en locales cerrados y secos.

## Elementos de manejo

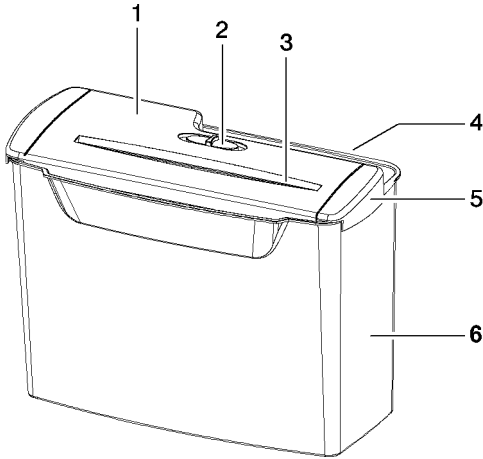

- 1 Acoplamiento de trituradora
- 2 Interruptor deslizante
- 3 Entrada de papel con mecanismo de corte
- 4 Cable
- 5 Acoplador (para colocar el acoplamiento de trituradora sobre otros recipientes más grandes)
- 6 Depósito de recogida de papel

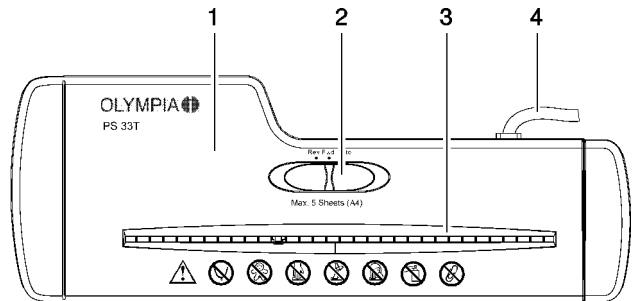

## Puesta en servicio

Retire el aparato con cuidado del embalaje.

Coloque la trituradora de documentos sobre una superficie nivelada.

Coloque el acoplamiento de trituradora sobre el depósito de recogida de papel suministrado adjunto o posicione el acoplamiento de trituradora con la ayuda de los rieles extraíble sobre otro recipiente adecuado.

### **Montar el acoplamiento de trituradora sobre el depósito de recogida de papel suministrado adjunto**

Coloque el acoplamiento de trituradora de tal modo sobre el depósito de recogida de papel suministrado adjunto que éste engatille con un clic audible.

## Utilizar el acoplamiento de trituradora sobre otro depósito de recogida de papel

Extraiga el acoplador a la derecha del acoplamiento de trituradora y posicione éste entonces sobre otro depósito de recogida de papel adecuado que tenga una superficie nivelada.

**Advertencia:** ¡El acoplamiento de trituradora no debe inclinarse!

## Establecer la alimentación eléctrica

Enchufe el cable de red a la toma de corriente. Tenga en cuenta las indicaciones respecto a la alimentación eléctrica que figuran en la parte posterior del aparato para las medidas de precaución necesarias.

**Advertencia importante:** ¡Por motivos de seguridad es imprescindible que la toma de corriente y la conexión a la red del aparato se encuentren en un lugar de fácil acceso para que se pueda separar la alimentación eléctrica rápidamente en caso de que se produzca una situación de emergencia!

Coloque el interruptor deslizable en la posición **Auto**.

# Manejo

## El interruptor deslizable

El interruptor deslizable sirve para controlar el mecanismo de corte de la trituradora de documentos. El interruptor tiene tres posiciones:

Posición **Rev**: marcha hacia atrás permanente.

Posición **Fwd**: marcha hacia delante permanente.

Posición **Auto**: el aparato se encuentra en disposición de servicio. Con la ayuda de un sensor mecánico, el mecanismo de corte comienza a trabajar automáticamente con la marcha hacia delante en cuanto se introduzca papel en la entrada de papel. De este modo se introduce el papel. El mecanismo de corte sigue funcionando durante aproximadamente 2 a 4 segundos después de haber introducido el último papel. A continuación se desconecta automáticamente.

## Triturar papel

- Coloque el interruptor deslizable en la posición **Auto** o **Fwd**.
- Introduzca el papel de forma recta desde arriba en la entrada de papel (como máximo 5 hojas DIN A4, 70 g/m<sup>2</sup>).

**Advertencia:** ¡No se debe sobrepasar la capacidad de hojas recomendada en los datos técnicos ya que, de lo contrario, se produce un atasco de papel! Tenga en cuenta que el espesor del papel aumenta si se dobla lo que puede provocar que se sobrepase la capacidad de hojas recomendada. Reduzca la cantidad de papel también en caso de papel de fibras gruesas.

## Vaciar el depósito de recogida de papel

Se recomienda no llenar el depósito de recogida de papel hasta llegar al mecanismo de corte. De este modo se evita que el material cortado llegue hasta el mecanismo de corte.

Vacíe el depósito de recogida de papel periódicamente. ¡Asegúrese de que el interruptor deslizante se encuentre en la posición **Auto** y saque la clavija de red!

## Eliminar un atasco de papel

Se produce un atasco de papel si llega demasiado papel al mecanismo de corte.

Proceda como sigue:

- Coloque el interruptor deslizante en la posición **Rev** (marcha hacia atrás).
- El mecanismo de corte marcha hacia atrás y expulsa el papel.
- Retire el papel y reduzca la cantidad de papel.
- Vuelva a colocar el interruptor deslizante en la posición **Auto**.

Continúe el proceso de trituración.

Si con la marcha hacia atrás/hacia delante no ha sido posible eliminar el bloqueo, saque la clavija de red y retire los restos manualmente del mecanismo de corte.

## Protección del motor

El motor se desconecta automáticamente en caso de una sobrecarga. Saque la clavija de red de la toma de corriente y deje que se enfríe el motor durante unos 30 a 40 minutos hasta que haya alcanzado la temperatura ambiente. Vuelva a enchufar la clavija de red a la toma de corriente y continúe con el servicio.

## Mantenimiento y cuidado

### Atención:

¡Los trabajos de mantenimiento deben llevarse a cabo sólo con la clavija de red sacada!

Limpie la carcasa de plástico sólo con un trapo ligeramente húmedo. No utilice gasolina, bencenos u otros disolventes y agentes hidrófugos. Preste atención a que no entren ni agua ni otros líquidos en el acoplamiento de trituradora.

Para que pueda disfrutar durante mucho tiempo de su trituradora de documentos, recomendamos que limpie el mecanismo de corte periódicamente de los restos de material y que aplique un poco de aceite especial para trituradoras de documentos al mecanismo de corte. Este aceite especial lo puede conseguir a través de su tienda especializada o directamente a través de nuestro centro de atención al cliente en Hattingen. De este modo prolongará la vida útil del aparato.

## Datos técnicos

Modelo:	PS 33T
Capacidad de hojas:	Como máximo 5 hojas DIN A4 (70 g/m <sup>2</sup> )
Anchura de trabajo de la entrada de papel:	217 mm
Tamaño de corte:	7 mm
Volumen del depósito de recogida de papel:	7 litros
Velocidad de corte:	2,5 - 3,0 m/min
Nivel de ruido:	73 dB
Duración del ciclo de papel:	2 minutos encendido, 60 minutos apagado
Alimentación de tensión:	220-240 V / 50/60 Hz
Máxima potencia de entrada:	0,5 A (120 VA)
Dimensiones (anchura x fondo x altura):	315 x 148 x 228 mm
Peso:	1,215 kg

## Funciones erróneas del aparato

Problema	Causa	Solución
El aparato no funciona después de haber introducido papel.	La clavija no está correctamente enchufada a la toma de corriente.	Enchufe la clavija correctamente.
	El papel es demasiado fino, por lo que no entra en contacto con el sensor mecánico.	Pruebe con papel más grueso. Si el aparato funciona con este papel, pliegue el papel fino y vuelva a intentarlo.
	El motor ha sufrido un sobrecalentamiento y se ha desconectado automáticamente. Posiblemente se ha quedado papel atascado en el mecanismo de corte.	<p>Eliminar un atasco de papel:</p> <ol style="list-style-type: none"> <li>1. Coloque el interruptor deslizante en la posición <b>Rev</b> (marcha hacia atrás) para eliminar el papel atascado.</li> <li>2. Si esta medida no funciona, saque la clavija de red. Retire el acoplamiento de trituradora y retire el papel atascado manualmente del mecanismo de corte.</li> </ol> <p>Espere unos 30-40 minutos (hasta que se haya enfriado el motor) y vuelva a intentarlo.</p>
El aparato no tritura.	Se han introducido demasiadas hojas de papel.	Coloque el interruptor deslizante en la posición <b>Rev</b> (marcha hacia atrás) para retirar el papel. Introduzca entonces un máximo de 5 hojas DIN A4 (70 g/m <sup>2</sup> ) (sin plegar).
	Se ha introducido un tamaño de papel demasiado grande (superior a DIN A4).	
	Se ha introducido el papel de forma inclinada.	Coloque el interruptor deslizante en la posición <b>Rev</b> (marcha hacia atrás) para retirar el papel. Introduzca el papel entonces lo más recto posible.
El aparato no se detiene después de finalizar el proceso de trituración.	El interruptor deslizante se encuentra en la posición <b>Fwd</b> .	Coloque el interruptor deslizante en la posición <b>Auto</b> (modo automático).
	En el sensor mecánico se ha quedado papel enganchado.	Retire el papel del mecanismo de corte (ver "Eliminar un atasco de papel").
El aparato produce ruidos elevados.	El aparato no se encuentra sobre una superficie nivelada.	Coloque el aparato sobre una superficie nivelada.

Si no puede eliminar el fallo por su cuenta, póngase en contacto con su distribuidor o llame a la línea de asistencia telefónica de Olympia.

## Indicaciones de eliminación



Este símbolo advierte de que al final de su vida útil se debe devolver el producto a un sistema de recogida o devolución clasificada disponible para el usuario final.

Este símbolo sólo es aplicable en los estados del EEE (EEE = Espacio Económico Europeo, incluye los estados miembro de la UE, así como Noruega, Islandia y Liechtenstein).

### **¡ATENCIÓN!** **IMPORTANTE DOCUMENTO DE GARANTÍA** **¡Guardarlo en un lugar adecuado!**

Estimada cliente:

Estimado cliente:

Nos alegramos de que se haya decidido por un producto de calidad de la marca OLYMPIA . Si en contra de lo esperado se produce un problema técnico en el aparato, tenga en cuenta los siguientes puntos:

- El periodo de garantía del aparato es de 24 meses.
- Resulta imprescindible guardar el justificante de compra y el embalaje original.
- En caso de que surja cualquier problema, debe llamar primero a la línea de asistencia telefónica:

**+49 180 5 007514** (0,14 € / minuto)

En numerosas ocasiones, nuestro personal especializado puede solucionar el problema por teléfono.

- No obstante, si no fuera posible eliminar el error por teléfono, rogamos que se nos envíe el aparato en su embalaje original a la siguiente dirección:

**Centro de atención al cliente de Hattingen**  
**Weg zum Wasserwerk 10**  
**45525 Hattingen (Alemania)**

Sólo se pueden realizar reparaciones bajo garantía si se adjunta el justificante de compra.

Muchas gracias por su comprensión.

Muy atentamente

**Olympia Business Systems Vertriebs GmbH**

**OLYMPIA** ®

**PS 33T**

**Automatische papierversnietiger**

## **GEBRUIKSAANWIJZING**

**[NEDERLANDS]  
06.2009**

## Belangrijke veiligheidsvoorschriften

Lees deze handleiding vóór het gebruik van de papiervernietiger alstublieft aandachtig door om alle functies van het apparaat te kunnen gebruiken.

Het apparaat mag alleen worden bediend door volwassenen. Houd het apparaat uit de buurt van kinderen en huisdieren!

Het apparaat mag slechts door één persoon tegelijk worden bediend.

Voer geen andere werkzaamheden aan het apparaat uit (bijvoorbeeld reinigen), als het apparaat in werking is.

Laat reparaties altijd uitvoeren door een vakman. Open het apparaat nooit zelf. Voer zelf geen reparaties uit.

Bescherm het apparaat tegen directe zonnestraling, extreme hitte en koude alsook tegen vocht en stof/vuil!

Leg geen voorwerpen op het apparaat.

### Belangrijke veiligheidsinstructie:

Het stopcontact moet in de buurt van het apparaat aangebracht en goed toegankelijk zijn.

U kunt zodoende in geval van nood het apparaat snel van het net scheiden.

## Veiligheidspictogrammen

Let op:

**Negeren van deze veiligheidspictogrammen kan leiden tot ernstig lichamelijk letsel! Trek direct de stekker uit het stopcontact, als onverhoopt toch een voorwerp (mouw, stropdas enzovoort) in de papierinvoer terecht komt!**



**Let op:** Verkeerd gebruik van het apparaat kan leiden tot ernstig persoonlijk letsel!



Houd sjaals, sieraden en loszittende kleding uit de buurt van de papierinvoer!



Het apparaat mag niet worden bediend door kinderen! Houd kinderen weg van het apparaat.



Houd uw handen uit de buurt van de papierinvoer!



Houd stropdassen uit de buurt van de papierinvoer!



Houd uw haar uit de buurt van de papierinvoer!



Spuit geen ontvlambare gassen of olie op het apparaat. Brandgevaar!



Voer geen paperclips of nietjes in de papierinvoer in!

## Elektrische veiligheidsrichtlijnen

Trek voordat u de papieropvangbak leegmaakt, als u het apparaat langere tijd niet zult gebruiken of gaat reinigen, de stekker uit het stopcontact!

Neem het apparaat bij schade aan het netsnoer, aan de stekker of aan het apparaat zelf niet meer in gebruik (kans op persoonlijk letsel)!

Voorkom overbelasting van het stopcontact!

Voer geen wijzigingen aan het netsnoer uit, omdat dit speciaal voor de voorgeschreven netspanning ontworpen is.

## Bedoeld gebruik

- Gebruik de papiervernietiger PK 33T alleen voor het versnipperen van papier!
- Versnipperen van andere materialen kan leiden tot persoonlijk letsel (bijvoorbeeld door versplintering van vaste materialen) of schade aan het apparaat (bijvoorbeeld beschadiging van het snijwerk). Het is daarom niet toegestaan.
- Het te versnipperen materiaal moet droog zijn en overeenkomen met de specificaties die in de Technische gegevens worden genoemd!
- Verwijder vóór het versnipperen paperclips en nietjes.
- Gebruik dit apparaat niet om kettingformulieren te versnipperen.
- Het apparaat mag alleen worden gebruikt in droge, gesloten ruimten.

## Bedieningselementen

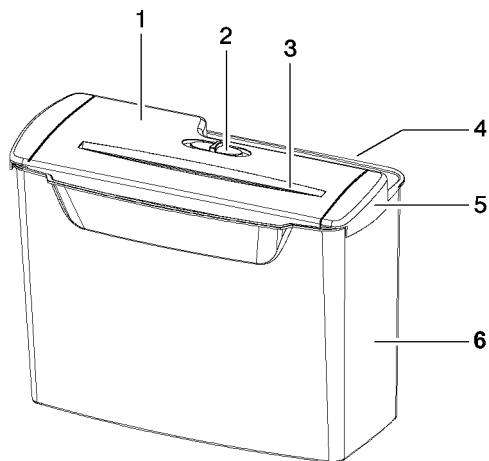

- 1 Shredderopbouw
- 2 Schuifschakelaar
- 3 Papierinvoer met snijwerk
- 4 Netsnoer
- 5 Samenvatting (voor het plaatsen van de shredderopbouw op andere, grotere opvangbakken)
- 6 Papieropvangbak

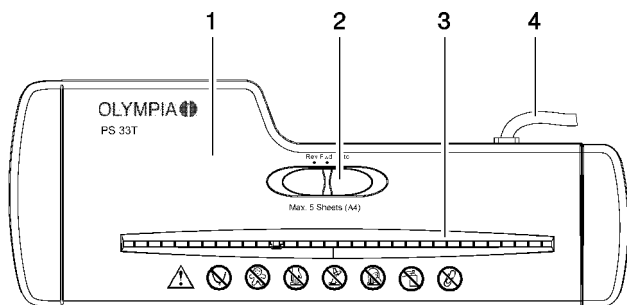

## Apparaat in gebruik nemen

Neem het apparaat voorzichtig uit de verpakking.

Plaats de papiervernietiger op een vlakke ondergrond.

Plaats de shredderopbouw op de bijgeleverde papieropvangbak of plaats de shredderopbouw met behulp van de uittrekbare rails op een andere geschikte opvangbak.

### Shredderopbouw op de bijgeleverde papieropvangbak monteren

Plaats de shredderopbouw zodanig op de bijgeleverde papieropvangbak dat hij met een hoorbaar klik inkoppelt.

## Shredderopbouw op een andere papieropvangbak plaatsen

Trek de geleider rechts aan de shredderopbouw eruit en plaats hem vervolgens op een andere geschikte papieropvangbak met vlakke bovenkant.

**Opmerking:** De shredderopbouw mag niet wiebelen!

## Netspanning aansluiten

Steek de stekker in het stopcontact. Houd u aan de informatie over de energievoorziening op de achterkant van het apparaat voor de vereiste veiligheidsmaatregelen.

**Belangrijke informatie:** Het stopcontact en de netspanningsaansluiting van het apparaat moeten in verband met de veiligheid vrij toegankelijk zijn, opdat de stroomvoorziening in een noodsituatie snel kan worden gescheiden!

Schuif de schuifschakelaar in de stand **Auto**.

# Apparaat bedienen

## De schuifschakelaar

Met het schuifknopje bestuurt u het snijwerk van de papiervernietiger. De schakelaar kan in drie standen worden gezet:

Stand **Rev**: Continu achteruit draaien.

Stand **Fwd**: Continu vooruit draaien.

Stand **Auto**: Het apparaat is klaar voor gebruik. Het snijwerk begint door middel van een mechanische sensor automatisch vooruit te draaien zodra papier in de papierinvoer wordt gestoken. Het papier wordt hierdoor ingetrokken. Het snijwerk blijft nog ongeveer 2 tot 4 seconden draaien nadat het laatste papier is ingevoerd. Vervolgens schakelt het automatisch uit.

## Papier shredden

- Schuif de schuifschakelaar in de stand **Auto** of **Fwd**.
- Steek het papier recht van boven in de papierinvoer (maximaal 5 bladen DIN A4, 70 g/m<sup>2</sup>).

**Opmerking:** Het in de technische gegevens aanbevolen maximaal aantal vellen papier mag niet worden overschreden omdat het papier anders vast komt te zitten! Houd er rekening mee dat de dikte van het papier bij het vouwen toeneemt. Hierdoor kan het aanbevolen maximale aantal vellen papier worden overschreden. Verminder het aantal vellen papier ook als het papier een grove vezel heeft.

## Papieropvangbak leegmaken

Wij adviseren om de papieropvangbak niet tot aan het snijwerk te vullen. Zo voorkomt u oploop van snippers in het snijwerk.

Maak de papieropvangbak regelmatig leeg. Zorg ervoor dat de schuifschakelaar in de stand **Auto** staat en trek de stekker uit het stopcontact!

## Vastzittend papier losmaken

Als te veel papier naar het snijwerk werd toegevoerd, ontstaat een papierblokkade.

Ga als volgt te werk:

- Schuif de schuifschakelaar in de stand **Rev** (achteruit draaien).
- Het snijwerk draait achteruit en schuift het papier eruit.
- Neem het papier uit en verklein het aantal vellen papier.
- Schuif de schuifschakelaar weer in de stand **Auto**.

Ga verder met shredden.

Als door het achteruit/vooruit draaien de blokkade niet verholpen is, trekt u de stekker uit het stopcontact en verwijdert u vervolgens de resten met de hand uit het snijwerk.

## Motorbeveiliging

De motor schakelt automatisch uit bij overbelasting. Trek de stekker uit het stopcontact en laat de motor 30 tot 40 minuten afkoelen tot kamertemperatuur. Steek de stekker weer in de contactdoos en ga verder met shredden.

## Apparaat onderhouden en verzorgen

### Let op:

Onderhoudswerkzaamheden mogen alleen met eruit getrokken netstekker worden uitgevoerd!

Reinig de kunststof behuizing met een licht vochtige doek. Gebruik geen benzine, geen benzenen en geen oplos- en impregneermiddelen. Zorg ervoor dat geen water of andere vloeistof in de shredderopbouw terechtkomt.

Om zo lang mogelijk plezier te hebben van uw papiervernietiger adviseren wij u om het snijwerk regelmatig schoon te maken en spaarzaam in te oliën met speciale olie voor papiervernietigers. U koopt deze speciale olie bij de dealer of direct bij ons servicecenter in Hattingen (D). U verlengt hierdoor de levensduur van het apparaat.

## Technische gegevens

Model:	PK 33T
Aantal vellen papier:	Maximaal 5 bladen DIN A4 (70 g/m <sup>2</sup> )
Nuttige breedte papierinvoer:	217 mm
Snippergrootte:	7 mm
Inhoud papieropvangbak:	7 liter
Snij snelheid:	2,5 - 3,0 m/min
Geluidsniveau:	73 dB
Gebuuksduur papier:	2 minuten aan, 60 minuten uit
Spanningsvoorziening:	220-240 V / 50/60 Hz
Maximaal opgenomen vermogen:	0,5 A (120 VA)
Afmetingen (b × h × d):	315 x 148 x 228 mm
Gewicht:	1,215 kg

## Storingen in het apparaat

Probleem	Oorzaak	Maatregel
Het apparaat werkt niet nadat papier werd ingevoerd.	Stekker zit niet goed in het stopcontact.	Steek de stekker op de juiste manier in het stopcontact.
	Het papier is te dun en raakt daarom de mechanische sensor niet.	Gebruik dikker papier. Als het apparaat daarmee wel werkt, vouwt u het dunne papier dubbel en probeert u opnieuw.
	De motor is oververhit en heeft automatisch uitgeschakeld. Mogelijkerwijs zit er papier klem in het snijwerk.	Vastzittend papier losmaken: 1. Schuif de schuifschakelaar in de stand <b>Rev</b> (achteruit draaien) om eventueel vastzittend papier te verwijderen. 2. Als het niet werkt, trekt u de stekker uit het stopcontact. Neem de shredderopbouw eraf en verwijder eventueel vastzittend papier met de hand uit het snijwerk.  Wacht 30-40 minuten (totdat de motor afgekoeld is) en probeer het dan opnieuw.
Het apparaat shredt niet.	Er zijn te veel bladen papier ingevoerd.	Schuif de schuifschakelaar in de stand <b>Rev</b> (achteruit draaien) om het papier te verwijderen. Voer vervolgens maximaal 5 bladen DIN A4 (70 g/m <sup>2</sup> ) in (ongevouwen).
	Er is papier met een te groot formaat ingevoerd (groter dan DIN A4).	
	Het papier is scheef ingevoerd.	Schuif de schuifschakelaar in de stand <b>Rev</b> (achteruit draaien) om het papier te verwijderen. Steek vervolgens het papier zo recht mogelijk erin.
Het apparaat stopt niet nadat het shredden voltooid is.	De schuifschakelaar staat in de stand <b>Fwd</b> .	Schuif de schuifschakelaar in de stand <b>Auto</b> (Automatisch bedrijf).
	Aan de mechanische sensor is papier blijven hangen.	Verwijder het papier uit het snijwerk (zie Vastzittend papier losmaken).
Het apparaat maakt veel lawaai.	Het apparaat staat niet recht.	Plaats het apparaat op een vlakke ondergrond.

Als u de fout niet zelf kunt verhelpen, neemt u contact op met de dealer of belt u de Olympia hotline op.

## Milieuverantwoord afvoeren



Dit pictogram wijst erop dat het product na afloop van zijn levensduur moet worden teruggebracht naar een voor eindgebruikers bestemd inzamelingspunt.

Dit pictogram heeft alleen betekenis in de lidstaten van de EER. (EER = Europese Economische Ruimte, bestaande uit de lidstaten van de EU plus de staten Noorwegen, IJsland en Liechtenstein.)

## Garantie

### LET OP! BELANGRIJK GARANTIEBEWIJS BESLIST GOED OPBERGEN!

Geachte klant,

Het verheugt ons dat u hebt gekozen voor een kwaliteitsproduct van het merk OLYMPIA . Als het apparaat tegen de verwachting in een technisch probleem heeft, verzoeken wij u op de volgende punten te letten:

- De garantieperiode voor het apparaat bedraagt 24 maanden.
- Bewaar beslist de aankoopbon en de originele verpakking.
- Als er een probleem optreedt, verzoeken wij u eerst onze hotline te bellen:  
**+49 180 5 007514** (0,14 €/minuut)  
Ons deskundig personeel kan u vaak al telefonisch verder helpen.
- Als de fout echter niet telefonisch kan worden verholpen, verzoeken wij u om het apparaat in de originele verpakking naar het volgende adres te zenden:

**Servicecenter Hattingen  
Weg zum Wasserwerk 10  
45525 Hattingen (D)**

Reparaties in het kader van de garantie kunnen alleen worden uitgevoerd als de aankoopbon wordt meegezonden.

Wij danken u voor uw begrip.

Met vriendelijke groet,

**Olympia Business Systems Vertriebs GmbH**

**OLYMPIA** ®

**PS 33T**

**Přístroj na automatické skartování papíru**

## **NÁVOD K OBSLUZE**

**[ČEŠTINA]  
06.2009**

## Důležité bezpečnostní předpisy

Před použitím přístroje si prosím pozorně přečtete tento návod, abyste mohli využívat všechny funkce Vašeho skartovače.

Přístroj smí být obsluhován pouze dospělými osobami. Udržujte přístroj mimo dosah dětí a domácích zvířat!

Přístroj smí obsluhovat vždy jen jedna osoba.

Během provozu neprovádějte na přístroji žádné jiné činnosti (např. čištění přístroje).

Opravy dovolte provádět pouze kvalifikovanému personálu. Neotevírejte přístroj sami. Neprovádějte sami žádné opravy.

Chraňte přístroj před přímým slunečním zářením, extrémním horkem i zimou, také před vlhkostí a prachem/nečistotou!

Neodkládejte na přístroj žádné předměty.

### Důležitý bezpečnostní pokyn:

Zásuvka se musí nacházet v blízkosti přístroje a být snadno přístupná. Jen tak můžete v nouzovém případě přístroj rychle odpojit ze sítě.

## Bezpečnostní symboly

### Pozor:

**Nerespektování těchto bezpečnostních symbolů může způsobit vážná tělesná poranění! V případě, že se nedopatřením dostane do vstupní štěrbině nějaký předmět (rukáv, kravata atd.), ihned vytáhněte zástrčku ze zásuvky!**



**Pozor:** Špatné zacházení s přístrojem může vést k vážným poraněním!



Šály, šperky a volné součásti oděvu udržujte v bezpečné vzdálenosti od vstupní štěrbině!



Přístroj nesmí být obsluhován dětmi! Zabraňte přístupu dětí k přístroji.



Nesahejte rukama do vstupní štěrbině!



Kravaty udržujte v bezpečné vzdálenosti od vstupní štěrbině!



Vaše vlasy udržujte v bezpečné vzdálenosti od vstupní štěrbině!



Nepostřikujte přístroj žádnými vznětlivými plyny ani olejem. Nebezpečí požáru!



Nezavádějte do vstupní štěrbině žádné kancelářské sponky ani sešívací svorky!

## Elektrické bezpečnostní směrnice

Vytáhněte zástrčku ze sítě před vyprázdněním sběrné nádoby na papír, dále při dlouhodobém nepoužívání přístroje nebo před jeho čištěním!

Při poškození síťového kabelu, zástrčky nebo přístroje neuvádějte sami přístroj do provozu (nebezpečí zranění)!

Nepřekračujte doporučený výkon zásuvky!

Neprovádějte žádné úpravy na síťovém kabelu, tento je dimenzován pro stanovené síťové napětí.

## Použití pro daný účel

- Používejte skartovač PS 33T pouze ke skartaci papíru!
- Skartace jiných materiálů není přípustná, protože může způsobit Vaše poranění (např. tříštěním pevných materiálů atd.) nebo poškození přístroje (např. zničení řezacího mechanismu atd.).
- Materiál určený ke skartaci musí být suchý a musí odpovídat požadavkům uvedeným v odstavci s technickými údaji.
- Odstraňte před skartací kancelářské sponky a sešivací svorky.
- Neprovádějte s tímto přístrojem skartaci nekonečných formulářů.
- Přístroj se smí používat pouze v suchých, uzavřených prostorách.

## Ovládací prvky

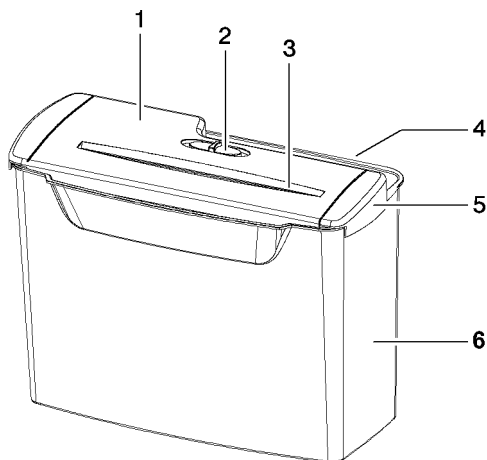

- 1 skartovací kryt
- 2 posuvný přepínač
- 3 vstupní štěrbina s řezacím mechanismem
- 4 kabel
- 5 vysunovací mechanismus (k umístění skartovacího krytu na jiné větší nádoby)
- 6 sběrná nádoba na papír

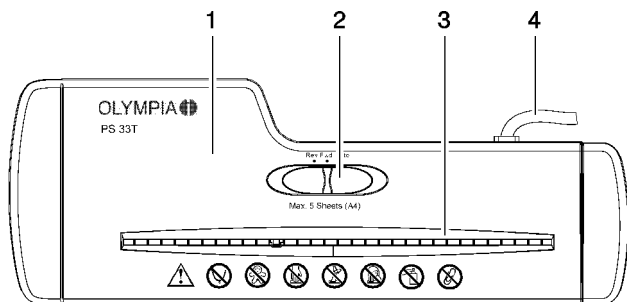

## Uvedení do provozu

Opatrně vyjměte přístroj z obalu.

Postavte skartovač na rovnou plochu.

Nasadte skartovací kryt na sběrnou nádobu, dodanou současně s přístrojem nebo jej pomocí vysunovacích kolejniček umístěte na jinou vhodnou nádobu.

### Nasazení skartovacího krytu na sběrnou nádobu, dodanou současně s přístrojem

Nasadte skartovací kryt na sběrnou nádobu, dodanou současně s přístrojem tak, že uslyšíte jeho zacvaknutí.

### Použití skartovacího krytu na jiné sběrné nádoby

Vytáhněte vysunovací mechanismus na pravé straně skartovacího krytu a tento pak umístěte na jinou vhodnou sběrnou nádobu s rovným povrchem.

**Upozornění:** Skartovací kryt se nesmí převrhnout!

### Napájení el. proudem

Zapojte síťový kabel do zásuvky. Respektujte údaje k napájení el. energií uvedené na zadní straně přístroje pro nutná preventivní opatření.

**Důležité upozornění:** Zásuvka a síťová přípojka musejí být z bezpečnostních důvodů volně přístupné, aby mohla být v nouzovém případě rychle přerušena dodávka el. proudu!

Nastavte posuvný přepínač do polohy **Auto**.

## Obsluha

### Posuvný přepínač

Posuvným přepínačem řídíte řezací mechanismus skartovače. Přepínač lze nastavit do tří poloh:

Poloha **Rev**: nepřetržitý zpětný chod

Poloha **Fwd**: nepřetržitý chod vpřed

Poloha **Auto**: přístroj je připraven k provozu. Jakmile je papír zasunut do vstupní štěrby, uvede se řezací mechanismus pomocí mechanického snímače automaticky do chodu vpřed. Tímto je papír vtažen dovnitř. Po zasunutí posledního listu papíru běží řezací mechanismus ještě po dobu 2 až 4 sekund. Pak se automaticky vypne.

### Skartace papíru

- Nastavte posuvný přepínač do polohy **Auto** nebo **Fwd**.
- Zasuňte papír shora přímo doprostřed vstupní štěrby (max. 5 listů DIN A4, 70 g/m<sup>2</sup>).

**Upozornění:** Doporučené množství listů papíru uvedené v odstavci s technickými údaji nesmí být překročeno, jinak dojde k zahlcení přístroje! Mějte na vědomí, že se složením papíru se zvětšuje jeho objem a tím může dojít k překročení doporučené kapacity listů. Zredukujte množství papíru též při použití papíru s hrubým vláknem.

## Vyprázdnění sběrné nádoby

Doporučujeme, abyste sběrnou nádobu neplnili až k řezacímu mechanismu. Zabráníte tak vzpříčení řezaného materiálu v řezacím mechanismu.

Pravidelně vyprazdňujte sběrnou nádobu. Zajistěte, aby byl posuvný přepínač v poloze **Auto** a vytáhněte zástrčku ze sítě!

## Odstranění zahlcení

Pokud je do řezacího mechanismu přiváděno příliš mnoho papíru, dojde k jeho zahlcení.

Postupujte následovně:

- Uvedte posuvný přepínač do polohy **Rev** (zpětný chod).
- Řezací mechanismus spustí zpětný chod a vytlačí papír ven.
- Odeberte papír a zredukujte jeho množství.
- Nastavte posuvný přepínač zpět do polohy **Auto**.

Pokračujte ve skartaci.

Pokud nebylo zablokováno zpětným chodem/chodem vpřed odstraněno, vytáhněte zástrčku ze sítě a ručně odstraňte zbytky papíru z řezacího mechanismu.

## Ochrana motoru

Motor se při přetížení automaticky vypne. Vytáhněte zástrčku ze zásuvky a nechte motor 30 až 40 minut ochladit na pokojovou teplotu. Pak zasuňte zástrčku opět do zásuvky a pokračujte v činnosti.

## Údržba a péče

### Pozor:

Údržba smí být prováděna pouze za předpokladu, že je vytažena zástrčka ze sítě!

Plastové těleso čistěte jen lehce navlhčenou tkaninou. Nepoužívejte benzín, benzoly ani rozpouštědla a impregnační prostředky. Dbejte na to, aby se do skartovacího krytu nedostala voda ani jiná tekutina.

K docílení dlouhodobé spokojenosti se skartovačem Vám doporučujeme, abyste z řezacího mechanismu pravidelně odstraňovali zbytky papíru a mazali řezací mechanismus speciálním olejem na skartovače. Tento speciální olej obdržíte u Vašeho obchodníka nebo přímo u našeho servisního střediska v Hattingenu. Tím prodloužíte životnost přístroje.

## Technické údaje

Model:	PS 33T
Kapacita listů:	max. 5 listů DIN A4 (70 g/m <sup>2</sup> )
Šíře vstupní štěrby:	217 mm
Šíře řezu:	7 mm
Objem sběrné nádoby na papír:	7 litrů
Rychlost řezu:	2,5 - 3,0 m/min
Hladina hluku:	73 dB
Provozní cyklus:	2 min zap., 60 min vyp.
Síťové napájení:	220-240 V / 50/60 Hz
Max. příkon:	0,5 A (120 VA)
Rozměry (Š x H x V):	315 x 148 x 228 mm
Hmotnost:	1,215 kg

## Poruchy přístroje

Závada	Příčina	Řešení
Přístroj nefunguje po zasunutí papíru.	Zástrčka není správně zapojena v zásuvce.	Zástrčku zapojte řádně do zásuvky.
	Papír je příliš tenký a proto se nedotýká mechanického spínače.	Vyzkoušejte silnější papír. Pokud přístroj ani pak nefunguje, přeložte tenký papír a postup opakujte.
	Motor se přehřál a automaticky vypnul. Je možné, že v řezacím mechanismu uvíznul papír.	Odstranění uvíznutého papíru: 1. Nastavením posuvného přepínače do polohy <b>Rev</b> (zpětný chod) odstraňte případně uvíznutý papír. 2. Pokud není závada odstraněna, vytáhněte zástrčku ze sítě. Sejměte skartovací kryt a ručně odstraňte uvíznutý papír z řezacího mechanismu. Vyčkejte 30 až 40 minut (dokud se motor neochladí) a pak postup opakujte.
Přístroj neskartuje.	Bylo zavedeno nadměrné množství listů papíru.	Nastavením posuvného přepínače do polohy <b>Rev</b> (zpětný chod) odstraňte papír. Pak zasuňte maximálně 5 listů nepřeloženého papíru DIN A4 (70 g/m <sup>2</sup> ).
	Byl zaveden nadměrný formát papíru (větší než DIN A4).	
	Papír byl zaveden šikmo.	Nastavením posuvného přepínače do polohy <b>Rev</b> (zpětný chod) odstraňte papír. Pak zasuňte papír rovně do vstupní štěrbině.
Přístroj se nezastavuje po dokončené skartaci.	Posuvný přepínač je v poloze <b>Fwd</b> .	Nastavte posuvný přepínač do polohy <b>Auto</b> (automatický provoz).
	Papír se zachytil na mechanickém spínači.	Odstraňte papír z řezacího mechanismu (viz Odstranění zahlcení).
Přístroj vydává hlasité zvuky.	Přístroj nestojí rovně.	Postavte přístroj na rovnou plochu.

Pokud nemůžete závadu sami odstranit, navažte kontakt s Vaším obchodníkem nebo volejte horkou linku firmy Olympia.

## Pokyny k likvidaci



Tento symbol znamená, že je uživatel povinen odevzdat výrobek určený k likvidaci na dostupném sběrném místě s tříděným odpadem.

Tento symbol platí pouze ve členských státech EHP ( EHP = Evropský hospodářský prostor, zahrnuje členské státy Evropské unie, též Norsko, Island a Lichtenštejnsko).

## Záruka

### **POZOR ! DŮLEŽITÝ ZÁRUČNÍ DOKLAD PROSÍM, BEZPODMÍNEČNĚ USCHOVEJTE!**

Milá zákaznice,  
Milý zákazníku,

těší nás, že jste se rozhodla/rozhodl pro kvalitní výrobek značky OLYMPIA .  
Pokud by se na vašem přístroji vyskytla neočekávaná technická závada, postupujte následovně:

- Záruční doba na Váš přístroj činí 24 měsíců.
- Bezpodmínečně si uschovejte doklad o koupi a originální obal.
- Pokud by se vyskytl problém, zavolejte prosím nejprve naši horkou linku:  
**+49 180 5 007514** (0,14 € / za minutu)  
Náš odborný personál může často poradit po telefonu.
- Pokud nelze závadu odstranit po telefonu, zašlete prosím přístroj v originálním obalu na níže uvedenou adresu:

**Servicecenter Hattingen  
Weg zum Wasserwerk 10  
45525 Hattingen**

Záruční opravy mohou být provedeny pouze s přiloženým dokladem o koupi.  
Srdečně děkujeme za Vaše pochopení.

S přátelským pozdravem

**Vaše Olympia Business Systems Vertriebs GmbH**

# OLYMPIA

## Konformitätserklärung / Declaration of Conformity Olympia PS 33T

- GB IE CY The manufacturer hereby declares that the equipment complies with the stipulations defined in the following guidelines and standards:
- DE AT CH Der Hersteller erklärt hiermit, dass das Gerät mit den Bestimmungen der Richtlinien und Normen übereinstimmt:
- FR BE Le fabricant déclare par la présente que l'appareil est conforme aux règlements et normes en vigueur:
- ES Por medio de la presente, el fabricante declara que este aparato está conforme a lo dispuesto en las directivas y normas vigentes:
- NL BE De fabrikant verklaart hierbij dat het apparaat voldoet aan de bepalingen in de richtlijnen en normen:
- IT CH Il costruttore dichiara con la presente che la macchina sotto descritta è conforme alle norme delle direttive:
- CS Výrobce tímto prohlašuje, že přístroj odpovídá ustanovením směrnic a norem:

2006/95/EEC  
2004/108/EEC

EN 60950-1/A11:2001  
EN 55014-1:2006  
EN 55014-2:1997+A1:2001  
EN 61000-3-2:2006  
EN 61000-3-3:1995+A1:2001+A2:2005



**OLYMPIA Business Systems Vertriebs GmbH**

**Weg zum Wasserwerk 10  
45525 Hattingen**

**Phone: 0 23 24 / 68 01-0**

**Fax: 0 23 24 / 68 01-99**

**E-Mail: [olympia@olympia-vertrieb.de](mailto:olympia@olympia-vertrieb.de)**

Hattingen, Juni 2009

Heinz Prygoda, Managing Director

.....  
Ort, Datum

.....  
Name und Unterschrift

DoC No.: 2607  
Version 01  
1.6.2009

Diese Bedienungsanleitung dient der Information. Ihr Inhalt ist nicht Vertragsgegenstand.  
Alle angegebenen Daten sind lediglich Nominalwerte. Die beschriebenen Ausstattungen und Optionen können je nach den länderspezifischen Anforderungen unterschiedlich sein.  
Wir behalten uns inhaltliche und technische Änderungen vor.