

Telescreen Video 3 w 1
Nr zam. 351970

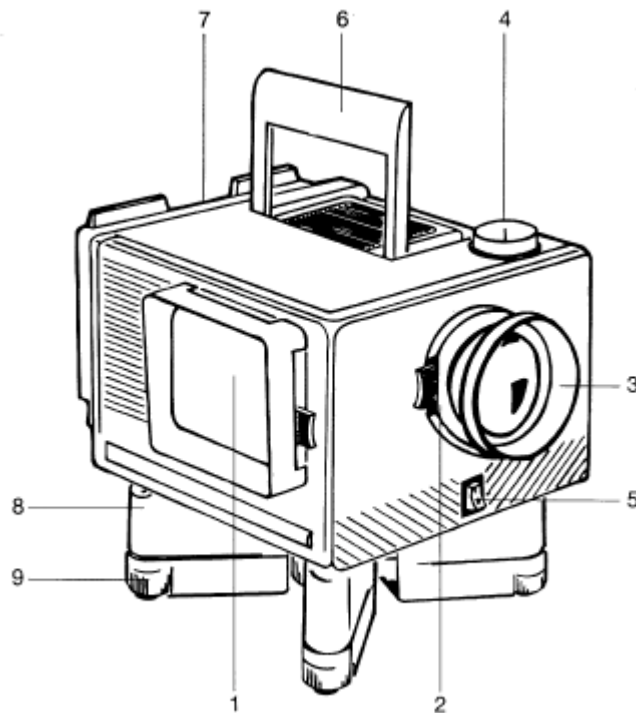

Elementy obsługi.

1. Matowa szyba.
2. Uchwyt filtru ze zintegrowaną soczewką przybliżającą.
3. Przysłona światła rozpraszającego.
4. Przełącznik-projekcja/ odbitka na papierze.
5. Włącznik/wyłącznik.
6. Uchwyt do przenoszenia.
7. Uchwyt na papierową odbitkę.
8. Baza.
9. Regulacja wysokości nóżek.

Uwagi ogólne.

Telescreen Video 3 w 1 przeznaczony jest do włączania do filmu video fragmentów konwencjonalnych filmów 8 mm Super-8 lub wąskotaśmowych 16 mm jak również przezroczyste małoobrazkowych 35 mm. Za pomocą wbudowanego podświetlenia i uchwytu dla odbitek możliwe jest również wprowadzanie do filmu zdjęć, pocztówek i innych materiałów wydrukowanych.

Łatwy sposób urozmaicenia i zmieniania filmów video.

Nagranie na taśmie video sterowane jest camcorderem, który powoduje, że system jest niezależny od dostępnego systemu video. Możliwe jest stosowanie własnych camcorderów, bez względu, czy są VHS, SVHS, VHSC, SVHSC, 8 mm lub HI 8 lub Beta i Video 2000.

Przed podłączeniem urządzenia zapoznaj się z instrukcją obsługi, aby zagwarantować odpowiednią jakość przekazu.

Przygotowania.

1. W przypadku zasilania baterijnego, otworzyć pojemnik baterii na spodniej stronie obudowy, włożyć 4 baterie R14 przestrzegając prawidłowego rozmieszczenia biegunów, zamknąć ponownie pojemnik baterii.
2. Rozłożyć bazę (8) i przykręcić na spodniej stronie obudowy.
3. Oś poziomą skorygować poprzez regulację wysokości nóżek (9).
4. Ustawić urządzenie na stole w taki sposób, aby soczewka (2) wskazywała do przodu, a matowa szyba (1) w lewo. Gwarantuje to możliwość bezpośredniego wbudowania kamery lub Comcordera przed urządzeniem.

5. Camcorder przykręcić do statywu i ustawić jak najbliżej wyjścia soczewki (2). W przypadku tym należy odkręcić osłonę przeciwsłoneczną obiektywu. Przesłonę światła rozproszonego przesunąć trochę do przodu, aby uniknąć światła bocznego.
6. Na stole należy zapewnić odpowiednią ilość miejsca, aby można było ustawić projektor przezroczy, projektor filmów i ewentualnie monitor.
7. Zaleca się pracę z monitorem, aby ułatwić korektę ostrości i jakości kolorów. Monitor należy połączyć z camcorderem odpowiednim przewodem.

Transfer filmów i przezroczy na taśmę video.

1. Wyłączyć świetlówkę (5).
2. Przełącznik (4) ustawić na pozycji Movie-Slide.
3. Projektor przezroczy lub filmów ustawić w taki sposób, aby obraz był widoczny na matowej szybie (1). Projektor powinien być dokładnie nakierowany. Poziomą oś można korygować ustawieniem wysokości nóżek (9).
4. W niektórych projektorach istnieje konieczność wykręcenia obiektywu z oprawki w celu ustawienia odpowiedniej ostrości. Nie wpływa to jednak ujemnie na jakość przekazu.
5. Po nakierowaniu projektora na szybę i ustawieniu ostrości, należy włączyć camcorder i odpowiednio nakierować, aby przekazywany obraz wyświetlony był na monitorze z optymalną ostrością. Jeżeli oświetlenie nie będzie równomierne, należy szybę odpowiednio ustawić, aby osiągnąć optymalne, równe oświetlenie.
6. Jeżeli wszystko zostało prawidłowo ustawione, można rozpocząć przekaz. Włączyć projektor i sterować nagraniem poprzez camcorder.
7. Jeżeli to możliwe przy projektorach przezroczy należy wyłączyć automatyczną przesłonę camcordera. Umożliwia to manualne sterowanie przesłoną.

Transfer zdjęć, pocztówek itp. na taśmę video.

1. Telescreen Video 3 w 1 wyposażony jest w wbudowaną jarzeniówkę, która zasilana jest 4 bateriami Mono R20 lub poprzez zasilacz 6 V/700 mA. Pojemnik baterii umieszczony jest na spodniej stronie urządzenia. Podczas wkładania baterii należy zwrócić uwagę na prawidłowe rozmieszczenie biegunów. Ta sama zasada obowiązuje przy podłączaniu zasilacza.
2. Jarzeniówkę włączyć ustawiając przełącznik zał./ wył. (5) na pozycję 1.
3. Przesłać przełącznik (4) na pozycję Photograph.
4. Włożyć pierwsze zdjęcie, rysunek, pocztówkę itp. w uchwyt fotografii (7), umieszczony z tyłu urządzenia. Odbitka powinna posiadać wymiary 10 x 15 cm.
5. Ustawić camcorder na statywie. Odkręcić ewentualnie osłonę przeciwsłoneczną camcordera. Ustawić obiektyw jak najbliżej soczewki Telescreenu. Zdjąć przysłonę światła rozproszenia (3), aby uniknąć światła bocznego.
6. Ustawić ostrość i zoom w taki sposób, aby obraz o właściwej ostrości wypełniał cały ekran monitora. Rozpocząć nagrywanie.
7. Powtórzyć proces przy pozostałych zdjęciach.

Korekta filtra.

Telescreen Video 3 w 1 posiada wbudowany uchwyt filtra (2). W uchwycie tym można umieścić filtr o formacie 67 x 67 mm (np. Cokin, Ambico, Spectral Star).

Umożliwia to uzyskanie dodatkowych efektów lub przeprowadzenie korekty kolorów podczas przekazu filmów, przezroczy lub zdjęć. Po wyjęciu uchwytu filtra z urządzenia, możliwe jest jednoczesne zastosowanie 1 do 4 filtrów.

Wymiana lampy jarzeniowej.

1. Wysunąć uchwyt na zdjęcia (8) z urządzenia.
2. Wykręcić lampę jarzeniową i wyjąć z uchwytu.
3. Wkręcić nową jarzeniówkę.
4. Wsunąć i zamocować ponownie uchwyt na zdjęcia.